

OBRES D'AMPLIACIÓ D'APARCAMENT PROVISIONAL EN SUPERFÍCIE
EN ELS BARRIS DEL RAFAL NOU I VELL EN COORDINACIÓ AMB
L'AMPLIACIÓ DE LA XARXA DE CARRILS BICI

PALMA, JULIOL DE 2017

MEMÒRIA

0. Antecedents

Es redacta aquest pressupost a petició del Regidor de l'Àrea de Mobilitat.

L'Àrea de Mobilitat en data 7 de juliol de 2017 ha redactat un projecte de senyalització d'un carril bici bidireccional al carrer Indalecio Prieto - Biniamar. La senyalització d'aquest nou carril bici suprimeix un total de 82 places d'estacionament al carrer Indalecio Prieto i carrer Biniamar. També des del Consell de Mallorca s'està redactant un projecte per a la creació d'una senda ciclable al tram de camí Salard comprès entre carrer Biniamar i camí Vell de Sineu que es preveure suprimirà unes 13 places d'estacionament de vehicles. Així mateix, des del Departament de Mobilitat s'està estudiant l'ampliació de la xarxa de carrils bicis a la barriada del Rafal-Viver que també es preveure suprimirà places d'estacionament que en aquests moments no estan quantificades.

Existeix un aparcament de caràcter provisional en superfície dins part de la parcel·la municipal destinada a equipament escolar i a parc esportiu situat entre els carrers Eucaliptus, camí Salard i carrer Son Gibert.

Aquest solar té la classificació d'equipament públic, és de propietat municipal i segon la Regidoria d'Educació Municipal s'ha comunicat que no té previsió del seu desenvolupament a un mitjà termini.

Aquesta supressió de places d'estacionament de les barriades de Rafal i del Viver com a conseqüència de la creació dels carrils bicis esmentats, des del Departament de Mobilitat preveuen que es podrien compensar mitjançant l'ampliació de l'aparcament provisional en superfície en Son Gibert donat que és un solar municipal ja que **d'acord amb l'article 335 del PGOU**, en tot solar no edificat, provisionalment es permetrà la **instal·lació i usos d'aparcament** al aire lliure, complint una sèrie de condicions que estipula aquest article.

Per tant, el caràcter provisional de l'aparcament i el compliment de les condicions estipulades implica l'adequació del pressupost d'ampliació de l'aparcament en superfície a les normes urbanístiques del PGOU de Palma.

1. Objecte d'aquest pressupost

L'objecte d'aquest pressupost és la definició i valoració de les unitats d'obra necessàries per la ampliació de l'aparcament provisional en superfície al solar municipal ubicat entre els carrers Eucaliptus, camí Salard i carrer Son Gibert amb la finalitat de compensar el dèficit de places d'estacionament a carrer que es suprimirà com a conseqüència de la creació de nous carrils bicis a les barriades de es Rafal i el Viver.

2. Situació actual

La superfície del solar destinat a equipament escolar i esportiu **és d'uns** 15.865m²., estan ocupats per par d'un aparcament provisional en superfície uns 5.502 m² i l'ampliació serà d'uns 2.672 m².

La **ubicació d'aquests terrenys es troba** delimitada entre els carrers Eucaliptus, camí Salard i carrer Son Gibert.

Actualment dins l'estacionament provisional en superfície en el solar municipal de Son Gibert hi ha senyalitzades un total de 252 places d'estacionaments de vehicles més 8 places per a persones amb mobilitat reduïda.

3. Descripció de les obres

- Descripció general

L'**ampliació** de l'estacionament serà per a 122 places **d'aparcament més** 3 places per a persones amb mobilitat reduïda. Mantindrà els mateixos accessos de l'aparcament actual.

La disposició que presenta un rendiment més elevat és en bateria (90°), un carril de **circulació de 5.5 m d'ample i dos** files oposades. **S'han obtingut** 126 places de 2.4 m **d'ample per** 5,00 m de llarg. més 3 places per a PMR.

Seguint el reglament per a la millora de l'accessibilitat i de la supressió de les barreres arquitectòniques vigents, s'han destinat 1 plaça per cada 33 places d'estacionament, que compleixen les mesures corresponents, per a persones amb mobilitat reduïda. L'estacionament, una vegada s'ha ampliat disposarà d'un total de 374 places d'estacionament més 11 places per a persones amb mobilitat reduïda.

APARCAMENT PROVISIONAL EN SUPERFICIE ACTUAL SON GIBERT	: 252 + 8
AMPLIACIÓ DE L'APARCAMENT	: 122 + 3
TOTAL PLACES ESTACIONAMENT DE L'APARCAMENT	: 374 + 11

L'**amplada dels** vial és manté constant, 5.5m amb circulació en sentit únic.

- Descripció de les obres a realitzar

Les obres que determina aquest pressupost son fonamentalment de tres tipus:

- I. Excavació, construcció de l'esplanada i el ferm amb subbase granular i capa de d'aglomerat asfàltic .
- II. **Disposició d'una vorada que determina els límits de l'aparcament.**
- III. Pintura de senyalització horitzontal que ordeni la circulació i delimiten les places **d'aparcament**
- IV. Obra civil necessària per a l'enllumenat públic. La instal·lació dels fanals i les instal·lacions elèctriques està previst siguin realitzades des del Servei d'enllumenat públic.

V. L'evacuació de les aigües pluvials serà per escorrentia i aniran cap els embornals existents dins el mateix aparcament.

Prèviament a l'inici de l'obra, EMAYA haurà de retirar els fems dipositats al solar municipal al seu càrrec. El Contractista haurà de sol·licitar a les diferents empreses, o entitats de serveis públics, els diferents plànols necessaris i informació complementària **dels respectius serveis e instal·lacions, per tal d'evitar trencaments o desperfectes**. Qualsevol trencament, desperfecte etc. de les anomenades instal·lacions o serveis serà únicament responsabilitat del Contractista.

També, el contractista al ser càrrec, facilitarà a la Direcció Facultativa d'un topogràfic dels terrenys objecte del projecte.

Els treballs consistiran:

- I. Construcció de l'esplanada i el ferm.

Es defineix el ferm segons les següents característiques:

- o Aparcament exclusivament per a vehicles lleugers.
- o Caràcter provisional
- o Sòl adequat (classificació del sòl segons el PG-3).
- o CBR = 3.3 al 100% de compactació de Proctor Normal

En base a aquestes característiques s'ha dimensionat un ferm de paviment asfàltic i base granular. Les diferents capes de ferm projectat son:

- o Una capa de 5 cm d'aglomerat asfàltic tipus S-12 com a capa de rodadura.
- o **Rec d'imprimació sobre base granular amb emulsió asfàltica ECR-1** a raó de 1.5 Kg/m² de betum.
- o Una capa de Z-1 de 20 cm com a base.

En primer lloc s'efectuaran el conjunt d'operacions per excavar i anivellar les zones on s'ha d'assentar el paviment, ajustant-se a les alineacions, pendents dimensions i totes les especificacions definides en l'Estat de Medicions, Pressupost, Plànols i Plec de condicions Facultatives i de Prescripcions Tècniques Particulars, a més de les ordres de la Direcció Tècnica.

Els materials aptes que s'obtinguin de l'excavació es podran utilitzar s'utilitzaran en la formació de l'esplanada i altres usos, atenent al resultats dels assaigs i aplicació del PG3. El els materials sobrants es traslladaran a l'abocador o reompliment de pedreres atenent a la gestió de residus i normativa en vigor.

Cal refinar, humitejar i compactar l'esplanada amb equip de motonivelladora, compactadores i cisterna d'aigua a fi d'aconseguir una superfície uniforme, sense punts alts ni punts baixos, totalment llisa, sense terres mogudes i amb condicions d'humitat properes a les òptimes de compactació. Per aconseguir la superfície geomètrica definitiva de l'esplanada caldrà guiar el treball de la motonivelladora a partir de la cota marcada per les estaques de referència que calguin. En la coronació de l'esplanada **s'exigirà una densitat del 100% del Proctor Normal.**

En la base la compactació de cada tongada (en capes no superiors a 10 cm de gruix) és farà a base de passades longitudinals començant al costat de la vorada i anant acostant-se a l'eix del vial de manera que cada passada del compactador cobreixi la tercera part de la passada anterior.

S'evitarà la compactació amb excés o defecte d'humitat. En les zones vora elements singulars, com les properes a embornals o a línies de vorada, cal aconseguir el mateix grau de compactació i, per tant, la mateixa capacitat portant que a la resta de la superfície compactada.

II. Disposició d'una vorada que determina els límits de l'aparcament.

La vorada és disposarà tal com està indicat en el corresponent plànol, s'alinejarà i anivellarà correctament.

Totes les juntes superficials es tancaran amb lletada de ciment pòrtland.

III. Obres de drenatge d'aigües pluvials.

El ferm és construirà amb un pendent longitudinal del 1 % i transversal d'un 0,5 % formant un aiguafons (limahoya) de recollida d'aigües d'escorrentia pluvial on existeixen els embornals de l'aparcament.

IV. Enllumenat.

S'ha pressupostat la construcció de l'obra civil necessària per a que des del Servei d'enllumenat municipal es pugui instal·lar una línia de fanals per a enllumenar l'ampliació de l'estacionament, atenent a l'estudi luminotècnic facilitat des de l'esmentat servei d'enllumenat públic.

V. senyalització horitzontal i vertical:

S'ha pressupostat la pintura que ordeni la circulació i delimitin les places d'aparcament.

No s'ha previst senyalització vertical. Aquesta serà col·locada des del Departament de Mobilitat.

VI. Plantació d'arbres i vegetació.

No està previst la plantació d'arbres ni de vegetació.

4. **Termini d'execució**

El termini de execució de les obres serà de 45 dies naturals, contats a partir de la data de firma de "l'Acta de comprovació del replanteig."

5. Termini de garantia

El termini de garantia serà d'un any a partir de la data de firma de "l'Acta de recepció de les obres"

6. Pressupost

A partir Pressupost d'Execució Material, resultant d'aplicar els amidaments de les diferents unitats d'obra als corresponents preus, incrementat amb un 19% per benefici industrial (6%) i despeses generals (13%) 49.522,27 € i afegint un 21% d'IVA de 10.399,68 €, s'obté el Pressupost General d'Execució per Contracte IVA inclòs de 59.921,95 €.

7. Classificació del contractista

Serà condició per a poder contractar les corresponents a l'articles 54 i 60 del TRLCSP. En quant a la classificació del contractista, aquest contracte no es requereix classificació al ser el seu import inferior a 350.000 euros, atenent a l'article 65 del TRLCSP.

8. Informe geotècnic

No es considera necessari realitzar estudis geotècnics addicionals per determinar la capacitat mecànica, estabilitat, susceptibilitat, etc., dels terrenys sobre els quals s'actua per ser suficient la informació que dels mateixos es deriva del seu comportament en els últims 20 anys en condicions d'ús iguals a les futures i amb paviments molt similars.

9. Gestió de residus de construcció

El Contractista es farà càrrec de totes les despeses de càrrega, transport que s'entenen inclosos en els preus unitaris de la contracta. La gestió dels residus produïts durant els treballs del present contracte, s'ajustaran a la Normativa vigent que el contractista haurà de complir i estan inclosos dins el present pressupost:

- Decret 21/2000 de 18 de febrer (BOCAIB del 26 de febrer de 2000), d'aprovació definitiva del Pla director sectorial per a la Gestió dels Residus Urbans de Mallorca, i tot el que estableixi la Normativa Legal Vigent.
- Altres disposicions legals vigents.

10. Documents que integren aquest pressupost

DOCUMENT NÚM 1: MEMORIA

- 0.- Antecedents
- 1.- Objecte d'aquest pressupost
- 2.- Situació actual
- 3.- Descripció de les obres
- 4.- Termini d'execució
- 5.- Termini de garantia
- 6.- Pressupost
- 7.- Classificació del Contractista
- 8.- Informe geotècnic
- 9.- Gestió de residus de construcció
- 10.- Documents que integren aquest pressupost

ANEXES A LA MEMÒRIA

Annex I Informació Urbanística

Annex II.- Estudio bàsic de seguretat i salut

Documentació a presentar. (Document de coordinació de activitats empresarials).

Annex III Fotos de l'estat actual

Annex IV Gestió de Residus. Càlcul de la gestió de residus.

DOCUMENT N° 2: PLÀNOLS

Plànol 1. Planta estat actual

Plànol 2. Planta ampliació aparcament

Plànol 3. Detalls enllumenat (Només obra civil)

Plànol 4. Seccions

DOCUMENT NÚM 3: PLEC DE PRESCRIPCIONS TÈCNIQUES

DOCUMENT NÚM 4: PRESSUPOST

- 4.1.- Descomposició dels preus
- 4.2.- Medició i valoració
- 4.3.- Resumen del pressupost

Palma, 25 de juliol de 2017

L'Eng. Tèc. d'Obres Públiques municipal

Fernando Rodríguez Jiménez

ANNEX I

INFORMACIÓ URBANÍSTICA

L'aparcament és situa en l'illa limitada per els carrers Son Gibert, Camí Salaró i Eucaliptus. Aquesta es l'illa A del pla parcial de Son Gisbert. L'aparcament en aquesta illa ocupa part de les zones destinades a: Equipament Cultural Docent de EGB i Equipament Parc Esportiu com es pot apreciar en el plànol que s'adjunta.

Segons l'article 335 del PGOU, en tot solar no edificat, provisionalment es permetrà la instal·lació i usos d'aparcament al aire lliure, complint una sèrie de condicions que estipula aquest article. El caràcter provisional de l'aparcament i el compliment de les condicions estipulades, implica l'adequació del projecte a les normes urbanístiques del PGOU de Palma.

ANNEX II

ESTUDI BÁSIC DE SEGURIDAD I SALUD

1. Objecte de l'estudi.

El present estudi està encaminat a evitar els riscos d'accidents i malalties professionals que es poguessin derivar dels treballs a executar per portar a terme les obres descrites en la Memòria d'aquest Pressupost.

Tot això se efectuarà seguint les directrius que se estableixen en el Reial Decret 1627/1997 de 24 de Octubre de 1997, publicat en el BOE núm. 256 de 25 de Octubre de 1997, en el que es defineixen les disposicions mínimes de seguretat y salut en les obres de construcció.

2. Justificació de l'estudi bàsic.

La redacció d'un estudi bàsic es justifica segons lo especificat en l'Apartat 2 del Art. 4 del reial Decret 1627/1997. A continuació es descriuen els requisits sol·licitats en los paràgrafs a/, b/, c/ y d/.

A/ Pressupost d'execució per contracta IVA inclòs.

El pressupost d'execució per contracte de la present obra es de **B.I. 49.522,27 € + 21% IVA 10.399,68 € = 59.921,95 €**

B/ Termini d'execució i quantitat de treballadors.

El termini d'execució del present Projecte s'ha fixat en 45 dies. El nombre màxim de treballadors, empleats en algun moment, és igual a vuit.

C/ Volum de mà d'obra.

Es Considera un volum de mà d'obra de fins a vuit treballadors.

D/ Conduccions subterrànies.

No es projecten conduccions subterrànies.

3. Disposicions generals.

Es tindran en compte totes les recomanacions descrites en el Reial Decret 1627/1997 de 24 d'Octubre, pel qual s'estableixen les disposicions mínimes de seguretat i de salut en les obres de construcció, especialment el que especifica l'article 6 de la Llei 31/1995 de 8 de novembre, de prevenció de riscos laborals.

Així mateix, també es tindran en compte les directrius i criteris de caràcter general sobre accions en matèria de seguretat i salut referides a mesures de protecció contra accidents i situacions de risc definides en la Directiva 92/57/CEE de 24 de Juny, així com al Conveni número 155 de l'Organització Internacional del Treball (OIT) de 22 de

Departament de Mobilitat. Av. Sant Ferran s/n Zon (07013) (Edifici Policia Local) Palma

Tel. 971 225522. Fax: 971 282565. www.palmademallorca.es

com al Conveni número 155 de l'Organització Internacional del Treball (OIT) de 22 de Juny de 1985.

4. Característiques de l'obra

Descripció de l'obra

Les obres a realitzar són les corresponents al pressupost pel condicionament dels terrenys per a l'ampliació de l'aparcament **provisional** en superfície al solar municipal ubicat entre els carrers Eucaliptus, camí Salard i carrer Son Gibert.

RISCS

Riscs professionals

- Empresonament per màquines i vehicles.
- Enrotllament per màquines i vehicles.
- Accidents de vehicles per excés de càrrega.
- Caigudes i bolc de vehicles.
- Caigudes de persones a nivell.
- Caigudes de persones a distint nivell.
- Caigudes de materials.
- Caigudes d'eines.
- Contusions i torçades en peus i mans.
- Ferides punxents en peus i mans.
- Ferides per màquines talladores.
- Erosions i contusions en manipulació de materials.
- Cremades
- Tomb de peces prefabricades.
- Sobreesforços.
- Projecció de partícules als ulls.
- Explosions imprevistes.
- Emanacions.
- Incendi.
- Intoxicació.
- Electrocutacions.
- Trencament de conduccions d'aigua, gas, electricitat, etc.
- Sorolls.
- Cops de o contra objectes.
- Atropellaments i col·lisions.
- Pols.

Riscs i danys a tercers.

Els riscos i danys a tercers en l'execució dels treballs poden venir produïts per la circulació de terceres persones alienes a l'obra un cop iniciades les activitats. Per tant és considerarà zona de treball aquella on es localitzin màquines, vehicles i operaris treballant, i zona de perill una franja de aproximadament 3m al voltant de la primera zona.

S'impedirà l'accés de tercers, aliens a l'obra, mitjançant tanques.

- Els riscos de danys a tercers, per tant poden se els següents:
- Caiguda al mateix nivell
- Caiguda d'objectes i materials.
- Atropellament.
- Motivats pels desviaments de carreteres.

6. Prevenció de riscos professionals

L'organització dels treballs es farà de forma tal que en tot moment la seguretat sigui la màxima possible.

Proteccions individuals.

Les proteccions individuals seran, com a mínim, les següents:

- Casc de seguretat no metàl·lic, classe N, aïllant per a baixa tensió, per a tots els operaris, inclosos els visitants.
- Botes de seguretat, classe III, per a tot el personal que manegi càrregues pesades.
- Guants d'ús general, de cuir i antitall per a la utilització de materials i objectes.
- Granotes de color groc i viu.
- Botes d'aigua homologades en treballs en terres enfangades o mullades.
- Ulleres contra impactes i antipols en totes les operacions en que poden produir-se desprendiments de partícules.
- Cinturó antivibratori.
- Careta antipols.
- Filtres per a caretes.
- Protectors auditius.
- Armilles reflectants per al personal de protecció.
- Canelleres.

Proteccions col·lectives

Senyalització general:

- Senyals de "Cedeixi el pas" en sortides de vehicles.
- Entrada i sortida de vehicles.
- Obligatori ús de casc, maquinaria pesada en moviment.
- Prohibit el pas de tota persona aliena a l'obra.
- Disc d'avís d'obra, limitació de velocitat, etc.

Instal·lació elèctrica.

- Conductor de protecció i pica a placa de posta de terra.

Esbrossada i explanació.

- Avisador acústic en màquines.

Protecció contra incendis i explosius.

- Extintors portàtils del tipus o marca homologats segons CIP/82.

Formació.

Tot el personal ha de rebre en ingressar a l'obra, una exposició dels mètodes de treball, i dels riscos que aquests pugessin comportar, juntament amb les mesures de

Departament de Mobilitat. Av. Sant Ferran s/n 2on (07013) (Edifici Policia Local) Palma
Tel. 971 225522. Fax: 971 282565. www.palmademallorca.es

seguretat que caldrà emprar.

Medecina preventiva i primers auxilis.

Es disposarà d'una farmaciola contenint el material especificat en l'Ordenança General de Seguretat i Salut al Treball.

Assistència a accidentats.

Caldrà informar a l'obra l'emplaçament dels diferents Centres Mèdics (Serveis propis, Mútues Patronals, Mutualitats Laborals, Ambulatoris, etc.), on s'han de traslladar als accidentats per a llur més ràpid i efectiu tractament

Es disposarà a l'obra, i en un lloc ben visible, una llista amb els telèfons i adreces dels serveis assignats per urgències, ambulàncies, taxis, etc. Per a garantir un ràpid i adequat transport dels possibles accidentats als Centres d'Assistència.

7. Prevenció de riscos i danys a tercers.

S'analitzaran els accessos naturals a l'obra prohibint-se el pas a tota persona aliena a la mateixa, col·locant-se els tancaments necessaris.

8. Abonament dels treballs de seguretat i salut.

Per a l'abonament dels treballs de Seguretat i Salut s'habilita una partida alçada d'abonament íntegre de 801,40 €.

Palma, 25 de juliol de 2017

L'Eng. Tèc. d'Obres Públiques municipal

Fernando Rodríguez Jiménez

**PRESSUPOST D'ACONDICIONAMENT DE SOLAR MUNICIPAL
PER A LA L'AMPLIACIÓ DE L'APARCAMENT PROVISIONAL EN
SUPERFÍCIE EN SON GIBERT**

ESTUDIO DE SALUD Y SEGURIDAD EN LAS OBRAS DE CONSTRUCCION

PRESUPUESTO

1.- PROTECCIONES INDIVIDUALES

		MEDICION	PRECIO	IMPORTE
1,01,-	Ud. de pantalla facial trasparente	0	3,00 €	- €
1,02,-	Ud de chaleco reflectante	4	8,00 €	32,00 €
1,03,-	Ud de casco de seguridad homologado	4	2,00 €	8,00 €
1,04,-	Ud de gafa antipolvo y anti-impactos	0	7,00 €	- €
1,05,-	Ud de gafa de seguridad para oxicorte	0	3,00 €	- €
1,06,-	Ud de mascarilla de respiración antipolvo	0	7,00 €	- €
1,07,-	Ud de filtro para mascarilla	0	0,50 €	- €
1,08,-	Ud de protector auditivo	0	9,00 €	- €
1,09,-	Ud de cinturón de seguridad	0	14,00 €	- €
1,10,-	Ud de mono o buzo de trabajo	0	11,00 €	- €
1,11,-	Ud de traje de agua	0	10,00 €	- €
1,12,-	Ud de peto o mandil para soldadores	0	22,00 €	- €
1,13,-	Ud de pares de guantes de goma	4	1,00 €	4,00 €
1,14,-	Ud de pares de guantes de cuero	0	2,00 €	- €
1,15,-	Ud de pares de guantes dielectricos	0	18,00 €	- €
1,16,-	Ud de pares de botas impermeables	0	9,00 €	- €
1,17,-	Ud de bota o zapato de seguridad	4	17,00 €	68,00 €
1,18,-	Ud de pares de botas dieléctricas	0	26,00 €	- €
TOTAL CAPITULO 1:				112,00 €

PRESSUPOST D'ACONDICIONAMENT DE SOLAR MUNICIPAL PER A LA L'AMPLIACIÓ DE L'APARCAMENT PROVISIONAL EN SUPERFÍCIE EN SON GIBERT

ESTUDIO DE SALUD Y SEGURIDAD EN LAS OBRAS DE CONSTRUCCION

ESTADO DE MEDICIONES

1.- PROTECCIONES INDIVIDUALES

1,01,-	Ud. de pantalla facial transparente	0,0 Ud
1,02,-	Ud de chaleco reflectante	4 Ud
1,03,-	Ud de casco de seguridad homologado	4 Ud
1,04,-	Ud de gafa antipolvo y anti-impactos	0 Ud
1,05,-	Ud de gafa de seguridad para oxicorte	0,0 Ud
1,06,-	Ud de mascarilla de respiración antipolvo	0 Ud
1,07,-	Ud de filtro para mascarilla	0 Ud
1,08,-	Ud de protector auditivo	0 Ud
1,09,-	Ud de cinturón de seguridad	0,0 Ud
1,10,-	Ud de mono o buzo de trabajo	0 Ud
1,11,-	Ud de traje de agua	0 Ud
1,12,-	Ud de peto o mandil para soldadores	0,0 Ud
1,13,-	Ud de pares de guantes de goma	4 Ud

1,14,-	Ud de pares de guantes de cuero	0 Ud
1,15,-	Ud de pares de guantes dielectricos	0,0 Ud
1,16,-	Ud de pares de botas impermeables	0 Ud
1,17,-	Ud de bota o zapato de seguridad	4 Ud
1,18,-	Ud de pares de botas dieléctricas	0,0 Ud

2.- PROTECCION ES COLECTIVAS

2,1,-	Ud de mantenimiento de disco de señalización vertical normalizado, a suministrar por el Contratista, durante el periodo de la obra, en los lugares que determine el Plan de Seguridad y Salud y en todos aquellos que señale la Dirección de Obra.	2,0 Ud
2,2,-	Ud de suministro y colocación de cartel de dimensiones 1,80x1,80 m, incluso postes y cimentación, rotulado con indicaciones de desvíos, colores normalizados.	0,0 Ud
2,3,-	MI de mantenimiento de cierre de vallas metálicas de 2 m de altura, sustentadas sobre pies de hormigón o ancladas al terreno, formando cerrameinto completo de la zona de obras, habilitación de acceso y cubrición con malla textil opaca de color verde o negro. Se incluye repercusión de traslados	
	Vallado Zonas de obra	200 MI

PRESSUPOST D'ACONDICIONAMENT DE SOLAR MUNICIPAL PER A LA L'AMPLIACIÓ DE L'APARCAMENT PROVISIONAL EN SUPERFÍCIE EN SON GIBERT

ESTUDIO DE SALUD Y SEGURIDAD EN LAS OBRAS DE CONSTRUCCION

CUADRO DE PRECIOS

1.- PROTECCIONES INDIVIDUALES

1,01,-	Ud. de pantalla facial transparente 3,00 € Tres Euros
1,02,-	Ud de chaleco reflectante 8,00 € Ocho Euros
1,03,-	Ud de casco de seguridad homologado 2,00 € Dos Euros
1,04,-	Ud de gafa antipolvo y anti-impactos 7,00 € Siete Euros
1,05,-	Ud de gafa de seguridad para oxicorte 3,00 € Tres Euros
1,06,-	Ud de mascarilla de respiración antipolvo 7,00 € Siete Euros
1,07,-	Ud de filtro para mascarilla 0,50 € Cincuenta céntimos de Euro
1,08,-	Ud de protector auditivo 9,00 € Nueve euros
1,09,-	Ud de cinturón de seguridad 14,00 € Dos mil trescientas pesetas
1,10,-	Ud de mono o buzo de trabajo 11,00 € Once Euros
1,11,-	Ud de traje de agua 10,00 € Diez euros
1,12,-	Ud de peto o mandil para soldadores 22,00 € Veintidos euros

- 1,13,- Ud de pares de guantes de goma
1,00 €
Un euro
- 1,14,- Ud de pares de guantes de cuero
2,00 €
Dos euros
- 1,15,- Ud de pares de guantes dielectricos
18,00 €
Dieciocho Euros
- 1,16,- Ud de pares de botas impermeables
9,00 €
Nueve Euros
- 1,17,- Ud de bota o zapato de seguridad
17,00 €
Diecisiete Euros
- 1,18,- Ud de pares de botas dieléctricas
26,00 €
Veintiseis Euros

2.- PROTECCION ES COLECTIVAS

- 2,1,- Ud de mantenimiento de disco de señalización vertical normalizado, a suministrar por el Contratista, durante el periodo de la obra, en los lugares que determine el Plan de Seguridad y Salud y en todos aquellos que señale la Dirección de Obra.
13,00 €
Trece euros
- 2,2,- Ud de suministro y colocación de cartel de dimensiones 1,80x1,80 m, incluso postes y cimentación, rotulado con indicaciones de desvíos, colores normalizados.
18,00 €
Dieciocho euros
- 2,3,- Ml de mantenimiento de cierre de vallas metálicas de 2 m de altura, sustentadas sobre pies de hormigón o ancladas al terreno, formando cerramiento completo de la zona de obras, habilitación de acceso y cubrición con malla textil opaca de color verde o negro. Se incluye repercusión de traslados
2,14 €
Dos euros con catorce céntimos
- 2,4,- Ud de mantenimiento de paso provisional para peatones sobre zanjas de 1,5 m de ancho y 3 m., de longitud, realizado con plataforma, rodapié, barandilla y pasamanos normalizados, a instalar en los lugares que determine el Plan de Seguridad e Higiene y aquellos que indique la Dirección de Obra, con parte proporcional de todos los traslados necesarios
19,00 €
Diecinueve euros

- 2,5,- Ud de topes arriostrados para limitación de maniobra de vehículos en excavaciones.colocación y traslados
3,00 €
Tres euros
- 2,6,- Ud de calzos para acopio de tubos, colocados.
2,00 €
Dos euros
- 2,7,- Ud de valla de delimitación normalizada , suministro incluso colocación y traslados.
8,00 €
Ocho euros
- 2,8,- MI de cordon de balizamiento reflectante, incluidos sopor tes, montaje, desmontaje, trasladosy reposiciones.
0,50 €
Cincuenta centimos de euro
- 2,9,- Ud de baliza luminosa intermitente, colocada y reposiciones de baterias, con p.p. de traslados.
28,00 €
Veintiocho euros
- 2,10,- MI de rosario de luces fijas, color normalizado, con cableado conexionado y traslados
3,00 €
Tres euros
- 2,11,- Ud de camión cuba para riegos con conductor y agua.
18,00 €
Dieciocho euros
- 2,12,- Ud de hora de mano de obra de señalización con p.p. de camión ligero de obra y paletas de paro y marcha
11,00 €
Once euros
- 2,13,- Ud de mano de obra de brigada de mantenimiento de señalización.
8,00 €
Ocho euros
- 2,14,- Ud de cono de 50 cm de altura en material plástico con encintados reflectante de alta intensidad. Colocación y traslados
1,35 €
Un euro con treinta y cinco céntimos de euro
- 2,15,- MI de barrera movil tipo New Jersey en acabado blanco y rojo para relleno con lastre de agua o arena, incluso colocación y traslados durante las obras
4,85
Cuatro euros con ochenta y cinco centimos de euro

2,16,- MI de bandas transversales pintadas sobre pavimento,
resaltadas para atenuación de velocidad
12,00
Doce euros

3.- EXTINCION DE INCENDIOS

3,1,- Ud. de extintor de polvo polivalente incluso soporte y colo-
cación , de 5 kg.
46,00 €
Cuarenta y seis euros

3,2,- Ud de inspección técnica de extintores
14,00 €
Catorce euros

4.- PROTECCION INSTALACION ELECTRICA

4,1,- Ud de instalación de puesta a tierra compuesta por cable,
electrodoconectado a tierra en masa metálica, etc.
11,00 €
Once euros

4,2,- Ud de interruptor diferencial sensibilidad 300 mA., piezas
especiales, instalado y en servicio
8,00 €
Ocho euros

4,3,- Ud de interruptor diferencial de alta sensibilidad , 30 mA, pie-
zas especiles, instalado y en servicio
10,00 €
Diez euros

5.- INSTALACIONES DE HIGIENE Y BIENESTAR.

5,1,- Ud de mes de alquiler de dependencia para comedor, su -
perficie según normativa vigente dotación por operario.
Dotación suficiente para 4 operarios
39,00 €
Treinta y nueve euros

5,2,- Ud de mesa de madera con medinas normalizadas
Dotación suficiente para 4 operarios
36,00 €
Treinta y seis euros

5,3,- Ud de banco de madera con capacidad y medidas
suficientes para 4 operarios
9,00 €
Nueve euros

- 5,4,- Ud de calienta comidas sencillo incluso conexionado y en servicio
11,00 €
Once euros
- 5,5,- Ud de equipo calefactor de 2,000 W. instalado y en servicio
19,00 €
Diecinueve euros
- 5,6,- Ud de pileta corrida construida en obra con instalación de agua fria/caliente, depósito de agua de 200 l. conexionado a red, parte proporcional de termo eléctrico de 150 l. y red de desagües conexionados a red o fosa septica, con cinco grifos monobloc.
58,00 €
Cincuenta y ocho euros
- 5,7,- Extractor de humos con una capacidad de renovación de 5 veces el volumen de la dependencia por hora, conexionado y en servicio
24,00 €
Veinticuatro euros
- 5,8,- Ud de mes de alquiler de dependencia para vestuario, superficie según normativa vigente dotación por operario.
Dotación suficiente para 4 operarios
39,00 €
Treinta y nueve euros
- 5,9,- Ud de taquilla normalizada metálica individual con llave, su ministro y colocación
13,00 €
Trece Euros
- 5,10,- Ud de mes de alquiler de dependencia para aseos, superficie según normativa vigente dotación por operario.
Dotación suficiente para 4 operarios
39,00 €
Treinta y nueve euros
- 5,11,- Ud de duchas para aseos con acometida de agua caliente fria, instalación completa, desagües conectados a red, completa y en servicio.
19,00 €
Diecinueve euros
- 5,12,- Ud de taza turca conexionada a agua fria y desagües, instalada y en servicio
20,00 €
Veinte euros
- 5,13,- Ud de conexionado electrico a red general, cuadros de alimentación, protección, puntos de luz y tomas de corriente
Dotación suficiente para 4 operarios
49,00 €
Cuarenta y nueve euros

- 5,14,- Ud de recipiente de recogida de basuras y parte proporcional de evacuación a vertedero autorizado diaria.
14,00 €
Catorce euros
- 5,15,- Ud de limpieza completa de dependencias de higiene y bienestar.
21,00 €
Veintiun euros

6.- AUXILIOS MEDICOS

- 6,1,- Ud de botiquín instalado en obra con dotación completa según normativa vigente.
80,00 €
Ochenta euros
- 6,2,- Ud de reposición de material sanitario de botiquin
76,00 €
Setenta y seis euros
- 6,3, Ud de reconocimiento medico obligatorio
11,00 €
Once euros

7.- FORMACION Y REUNIONES OBLIGADAS

- 7,1,- Ud de reunión mensual del comité de Seguridad e Higiene en el trabajo.
15,00 €
Quince euros
- 7,2,- H de formación en seguridad e Higiene en el trabajo
6,00 €
Seis euros

PRESSUPOST D'ACONDICIONAMENT DE SOLAR MUNICIPAL PER A LA L'AMPLIACIÓ DE L'APARCAMENT PROVISIONAL EN SUPERFÍCIE EN SON GIBERT

ESTUDIO DE SALUD Y SEGURIDAD EN LAS OBRAS DE CONSTRUCCION

ESTADO DE MEDICIONES

1.- PROTECCIONES INDIVIDUALES

1,01,-	Ud. de pantalla facial transparente	0,0 Ud
1,02,-	Ud de chaleco reflectante	4 Ud
1,03,-	Ud de casco de seguridad homologado	4 Ud
1,04,-	Ud de gafa antipolvo y anti-impactos	0 Ud
1,05,-	Ud de gafa de seguridad para oxicorte	0,0 Ud
1,06,-	Ud de mascarilla de respiración antipolvo	0 Ud
1,07,-	Ud de filtro para mascarilla	0 Ud
1,08,-	Ud de protector auditivo	0 Ud
1,09,-	Ud de cinturón de seguridad	0,0 Ud
1,10,-	Ud de mono o buzo de trabajo	0 Ud
1,11,-	Ud de traje de agua	0 Ud
1,12,-	Ud de peto o mandil para soldadores	0,0 Ud
1,13,-	Ud de pares de guantes de goma	4 Ud

1,14,-	Ud de pares de guantes de cuero	0 Ud
1,15,-	Ud de pares de guantes dielectricos	0,0 Ud
1,16,-	Ud de pares de botas impermeables	0 Ud
1,17,-	Ud de bota o zapato de seguridad	4 Ud
1,18,-	Ud de pares de botas dieléctricas	0,0 Ud

2.- PROTECCIONES COLECTIVAS

2,1,-	Ud de mantenimiento de disco de señalización vertical normalizado, a suministrar por el Contratista, durante el periodo de la obra, en los lugares que determine el Plan de Seguridad y Salud y en todos aquellos que señale la Dirección de Obra.	2,0 Ud
2,2,-	Ud de suministro y colocación de cartel de dimensiones 1,80x1,80 m, incluso postes y cimentación, rotulado con indicaciones de desvíos, colores normalizados.	0,0 Ud
2,3,-	MI de mantenimiento de cierre de vallas metálicas de 2 m de altura, sustentadas sobre pies de hormigón o ancladas al terreno, formando cerramiento completo de la zona de obras, habilitación de acceso y cubrición con malla textil opaca de color verde o negro. Se incluye repercusión de traslados	
	Vallado Zonas de obra	200 MI

2,4,-	Ud de mantenimiento de paso provisional para peatones sobre zanjas de 1,5 m de ancho y 3 m., de longitud, realizado con plataforma, rodapié, barandilla y pasamanos normalizados, a instalar en los lugares que determine el Plan de Seguridad e Higiene y aquellos que indique la Dirección de Obra, con parte proporcional de todos los traslados necesarios	0 Ud
2,5,-	Ud de topes arriostrados para limitación de maniobra de vehículos en excavaciones.colocación y traslados	0 Ud
2,6,-	Ud de calzos para acopio de tubos, colocados.	0 Ud
2,7,-	Ud de valla de delimitación normalizada , suministro incluso colocación y traslados.	5,0 Ud
2,8,-	MI de cordón de balizamiento reflectante, incluidos soportes, montaje, desmontaje, traslados y reposiciones.	10 ml
2,9,-	Ud de baliza luminosa intermitente, colocada y reposiciones de baterías, con p.p. de traslados.	0 Ud
2,10,-	MI de rosario de luces fijas, color normalizado, con cableado conexionado y traslados	0 MI.
2,11,-	Ud de camión cuba para riegos con conductor y agua.	0 Ud
2,12,-	Ud de hora de mano de obra de señalización con p.p. de camión ligero de obra. y paletas de paro y marcha	2 Ud
2,13,-	Ud de mano de obra de brigada de mantenimiento de señalización.	1 Ud
2,14,-	Ud de cono de 50 cm de altura en material plástico con encintados reflectante de alta intensidad. Colocación y traslados	3 Ud

2,15,- MI de barrera móvil tipo New Jersey en acabado blanco y rojo para relleno con lastre de agua o arena, incluso colocación y traslados durante las obras
0 MI

2,16,- MI de bandas transversales pintadas sobre pavimento, resaltadas para atenuación de velocidad
0 MI

3.- EXTINCION DE INCENDIOS

3,1,- Ud. de extintor de polvo polivalente incluso soporte y colocación , de 5 kg.
0 Ud

3,2,- Ud de inspección técnica de extintores
0 ud

4.- PROTECCION INSTALACION ELECTRICA

4,1,- Ud de instalación de puesta a tierra compuesta por cable, electrodoconectado a tierra en masa metálica, etc.
0 ud

4,2,- Ud de interruptor diferencial sensibilidad 300 mA., piezas especiales, instalado y en servicio
0 Ud

4,3,- Ud de interruptor diferencial de alta sensibilidad , 30 mA, piezas especiales, instalado y en servicio
0 Ud

5.- INSTALACIONES DE HIGIENE Y BIENESTAR.

5,1,- Ud de mes de alquiler de dependencia para comedor, su superficie según normativa vigente dotación por operario.
Dotación suficiente para 4 operarios
0 Ud

5,2,- Ud de mesa de madera con medidas normalizadas
Dotación suficiente para 4 operarios
0 Ud

- 5,3,- Ud de banco de madera con capacidad y medidas suficientes para 4 operarios
0 Ud
- 5,4,- Ud de calienta comidas sencillo incluso con conexionado y en servicio
0 Ud
- 5,5,- Ud de equipo calefactor de 2,000 W. instalado y en servicio
0 Ud
- 5,6,- Ud de pileta corrida construida en obra con instalación de agua fría/caliente, depósito de agua de 200 l. con conexionado a red, parte proporcional de termo eléctrico de 150 l. y red de desagües con conexionados a red o fosa séptica, con cinco grifos monobloc.
0 Ud
- 5,7,- Extractor de humos con una capacidad de renovación de 5 veces el volumen de la dependencia por hora, con conexionado y en servicio
0 Ud
- 5,8,- Ud de mes de alquiler de dependencia para vestuario, su superficie según normativa vigente dotación por operario. Dotación suficiente para 4 operarios
0 Ud
- 5,9,- Ud de taquilla normalizada metálica individual con llave, su ministro y colocación
0 Ud
- 5,10,- Ud de mes de alquiler de dependencia para aseos, su superficie según normativa vigente dotación por operario. Dotación suficiente para 4 operarios
0 Ud
- 5,11,- Ud de duchas para aseos con acometida de agua caliente fría, instalación completa, desagües conectados a red, completa y en servicio.
0 Ud
- 5,12,- Ud de taza turca con conexionada a agua fría y desagües, instalada y en servicio
0 Ud

- 5,13,- Ud de conexionado electrico a red general, cuadros de alimentación, protección, puntos de luz y tomas de corriente
Dotación suficiente para 4 operarios
- (aseos, vestuarios y comedor) 0 Ud
- 5,14,- Ud de recipiente de recogida de basuras y parte proporcio
nal de evacuación a vertedero autorizado diaria.
- 0 Ud
- 5,15,- Ud de limpieza completa de dependencias de higiene y bienes
tar.
- 0 Ud

6.- AUXILIOS MEDICOS

- 6,1,- Ud de botiquín instalado en obra con dotación completa
según normativa vigente.
- 1 Ud
- 6,2,- Ud de reposición de material sanitario de botiquin
- 1 Ud
- 6,3, Ud de reconocimiento medico obligatorio
- 0 Ud

7.- FORMACION Y REUNIONES OBLIGADAS

- 7,1,- Ud de reunión mensual del comité de Seguridad e Higiene
en el trabajo.
- 0 Ud
- 7,2,- H de formación en seguridad e Higiene en el trabajo
- 0 Hr.

<u>2.- PROTECCIONES COLECTIVAS</u>		MEDICION	PRECIO	IMPORTE
2,1,-	Ud de mantenimiento de disco de señalización vertical normalizado, a suministrar por el Contratista, durante el periodo de la obra, en los lugares que determine el Plan de Seguridad y Salud y en todos aquellos que señale la Dirección de Obra.	2	13,00 €	26,00 €
2,2,-	Ud de suministro y colocación de cartel de dimensiones 1,80x1,80 m, incluso postes y cimentación, rotulado con indicaciones de desvíos, colores normalizados.	0	18,00 €	- €
2,3,-	MI de mantenimiento de cierre de vallas metálicas de 2 m de altura, sustentadas sobre pies de hormigón o ancladas al terreno, formando cerramiento completo de la zona de obras, habilitación de acceso y cubrición con malla textil opaca de color verde o negro. Se incluye repercusión de traslados	200	2,14 €	428,35 €
2,4,-	Ud de mantenimiento de paso provisional para peatones sobre zanjas de 1,5 m de ancho y 3 m., de longitud, realizado con plataforma, rodapié, barandilla y pasamanos normalizados, a instalar en los lugares que determine el Plan de Seguridad e Higiene y aquellos que indique la Dirección de Obra, con parte proporcional de todos los traslados necesarios	0	19,00 €	- €
2,5,-	Ud de topes arriostrados para limitación de maniobra de vehículos en excavaciones. colocación y traslados	0	3,00 €	- €
2,6,-	Ud de calzos para acopio de tubos, colocados.	0	2,00 €	- €
2,7,-	Ud de valla de delimitación normalizada, suministro incluso colocación y traslados.	5	8,00 €	40,00 €
2,8,-	MI de cordón de balizamiento reflectante, incluidos soportes, montaje, desmontaje, traslados y reposiciones.	10	0,50 €	5,00 €
2,9,-	Ud de baliza luminosa intermitente, colocada y reposiciones de baterías, con p.p. de traslados.	0	28,00 €	- €
2,10,-	MI de rosario de luces fijas, color normalizado, con cableado conexionado y traslados	0	3,00 €	- €
2,11,-	Ud de camión cuba para riegos con conductor y agua.	0	18,00 €	- €
2,12,-	Ud de hora de mano de obra de señalización con p.p. de camión ligero de obra. y paletas de paro y marcha.	2	11,00 €	22,00 €
2,13,-	Ud de mano de obra de brigada de mantenimiento de señalización.	1	8,00 €	8,00 €
2,14,-	Ud de cono de 50 cm de altura en material plástico con encintados reflectante de alta intensidad. Colocación y traslados	3	1,35 €	4,05 €
2,15,-	MI de barrera móvil tipo New Jersey en acabado blanco y rojo para relleno con lastre de agua o arena, incluso colocación y traslados durante las obras	0	4,85 €	- €
2,16,-	MI de bandas transversales pintadas sobre pavimento, resaltadas para atenuación de velocidad	0	12	- €
TOTAL CAPITULO 2:				533,40 €

3.- EXTINCION DE INCENDIOS

3,1,-	Ud. de extintor de polvo polivalente incluso soporte y colocación , de 5 kg.	0	46,00 €	- €
3,2,-	Ud de inspección técnica de extintores	0	14,00 €	- €
TOTAL CAPITULO 3:				- €

4.- PROTECCION INSTALACION ELECTRICA

4,1,-	Ud de instalación de puesta a tierra compuesta por cable, electroconectado a tierra en masa metálica, etc.	0	11,00 €	- €
4,2,-	Ud de interruptor diferencial sensibilidad 300 mA., piezas especiales, instalado y en servicio	0	8,00 €	- €
4,3,-	Ud de interruptor diferencial de alta sensibilidad , 30 mA, piezas especiales, instalado y en servicio	0	10,00 €	- €
TOTAL CAPITULO 4:				- €

5.- INSTALACIONES DE HIGIENE Y BIENESTAR.

5,1,-	Ud de mes de alquiler de dependencia para comedor, superficie según normativa vigente dotación por operario. Dotación suficiente para 4 operarios	0	39,00 €	- €
5,2,-	Ud de mesa de madera con medinas normalizadas Dotación suficiente para 4 operarios	0	36,00 €	- €
5,3,-	Ud de banco de madera con capacidad y medidas suficientes para 4 operarios	0	9,00 €	- €
5,4,-	Ud de calienta comidas sencillo incluso conexionado y en servicio	0	11,00 €	- €
5,5,-	Ud de equipo calefactor de 2,000 W. instalado y en servicio	0	19,00 €	- €
5,6,-	Ud de pileta corrida construida en obra con instalación de agua fría/caliente, depósito de agua de 200 l. conexionado a red, parte proporcional de termo eléctrico de 150 l. y red de desagües conexionados a red o fosa septica, con cinco grifos monobloc.	0	58,00 €	- €
5,7,-	Estractor de humos con una capacidad de renovación de 5 veces el volumen de la dependencia por hora, conexionado y en servicio	0	24,00 €	- €
5,8,-	Ud de mes de alquiler de dependencia para vestuario, superficie según normativa vigente dotación por operario. Dotación suficiente para 4 operarios	0	39,00 €	- €
5,9,-	Ud de taquilla normalizada metálica individual con llave, suministro y colocación	0	13,00 €	- €
5,10,-	Ud de mes de alquiler de dependencia para aseos, superficie según normativa vigente dotación por operario. Dotación suficiente para 4 operarios	0	39,00 €	- €
5,11,-	Ud de duchas para aseos con acometida de agua caliente fría, instalación completa, desagües conectados a res,			

	completa y en servicio.	0	19,00 €	- €
5,12,-	Ud de taza turca conexas a agua fría y desagües, instalada y en servicio	0	20,00 €	- €
5,13,-	Ud de conexas eléctricas a red general, cuadros de alimentación, protección, puntos de luz y tomas de corriente Dotación suficiente para 4 operarios	0	49,00 €	- €
5,14,-	Ud de recipiente de recogida de basuras y parte proporcional de evacuación a vertedero autorizado diaria.	0	14,00 €	- €
5,15,-	Ud de limpieza diaria de dependencias de higiene y bienestar.	0	21,00 €	- €

TOTAL CAPITULO 5: - €

6.- AUXILIOS MEDICOS

6,1,-	Ud de botiquín instalado en obra con dotación completa según normativa vigente.	1	80,00 €	80,00 €
6,2,-	Ud de reposición de material sanitario de botiquín	1	76,00 €	76,00 €
6,3,	Ud de reconocimiento médico obligatorio	0	11,00 €	- €

TOTAL CAPITULO 6: 156,00 €

7.- FORMACION Y REUNIONES OBLIGADAS

7,1,-	Ud de reunión mensual del comité de Seguridad e Higiene en el trabajo.	0	15,00 €	- €
7,2,-	H de formación en seguridad e Higiene en el trabajo	0	6,00 €	- €

TOTAL CAPITULO 7: - €

RESUMEN POR CAPITULOS

<u>1.- PROTECCIONES INDIVIDUALES</u>	112,00 €
<u>2.- PROTECCION ES COLECTIVAS</u>	533,40 €
<u>3.- EXTINCION DE INCENDIOS</u>	- €
<u>4.- PROTECCION INSTALACION ELECTRICA</u>	- €
<u>5.- INSTALACIONES DE HIGIENE Y BIENESTAR.</u>	- €
<u>6.- AUXILIOS MEDICOS</u>	156,00 €
<u>7.- FORMACION Y REUNIONES OBLIGADAS</u>	- €
TOTAL PRESUPUESTO DE EJECUCION MATERIAL	801,40 €

PALMA, 25 DE JULIO DE 2017

ANNEX III
FOTOS ESTAT ACTUAL



Departament de Mobilitat. Av. Sant Ferran s/n 2on (07013) (Edifici Policia Local) Palma
Tel. 971 225522. Fax: 971 282565. www.palmademallorca.es

MODELO NORMALIZADO (VERSIÓN 2.0 [19/11/2007])







ANNEX IV
GESTIÓ DE RESIDUS

Fitxa per al càlcul del volum i caracterització dels residus de construcció i demolició generats a l'obra

Projecte:	PRESSUPOST D'OBRES D'AMPLIACIÓ DE L'APARCAMENT PROVISIONAL EN SUPERFÍCIE EN SON GIBERT				
Emplaçament:	PALMA DE MALLORCA. CALLES INDICADAS	Municipi:	PALMA	CP:	
Promotor:	AJUNTAMENT DE PALMA	CIF:	P 0704000I	Tel.:	971 76 48 00
# D'acord amb el Pla Director de Gestió de Residus de Construcció, Demolició, Voluminosos i Pneumàtics fora d'Us (BOIB Núm.141 23-11-2002)					

ÍNDEX:

1 **Avaluació del volum i característiques dels residus procedents de DEMOLICIÓ**

1.D **Altres tipologies**

3 **Avaluació dels residus d'EXCAVACIÓ**

3 **Avaluació dels residus d'EXCAVACIÓ:**

GESTIÓ Residus d'excavació:

- De les terres i desmunts (no contaminats) procedents d'excavació destinats directament a la restauració de PEDRERES (amb Pla de restauració aprovat)

Autor del projecte:		Núm. col·legiat:		Firma:	
---------------------	--	------------------	--	--------	--

Fitxa per al càlcul del volum i caracterització dels residus de construcció i demolició generats a l'obra

PROJECTE: PRESSUPOST D'OBRES D'AMPLIACIÓ DE L'APARCAMENT PROVISIONAL EN SUPERFÍCIE EN SON GIBERT			
Emplaçament:	PALMA DE MALLORCA. CALLES INDICADAS	Municipi:	PALMA
Promotor:	AJUNTAMENT DE PALMA	CIF:	P 0704000I
		Tel.:	971 76 48 00

D'acord amb el Pla Director de Gestió de Residus de Construcció, Demolició, Voluminosos i Pneumàtics fora d'Us (BOIB Núm.141 23-11-2002)

1 Avaluació del volum i característiques dels residus procedents de DEMOLICIÓ

m²
construïts a demolir **0**

1 D Altres tipologies: OBRA DE REURBANIZACION . MEJORA DE PAVIMENTOS Y REDES DE SERVICIOS URBANOS

Justificació càlcul:

<u>Ml. Arranque de bordillo de hormigón</u>	Densidad	2,4000	Peso	15,3
Medición de bordillo		170	ml	
Sección		0,0375	m2/ml	
Volumen		6,375	m3	
<u>M2 Demolición pavimento hidráulico y solera</u>	Densidad	2,4000	Peso	3,672
Medición Acera		8,5	m2	
Espesor		0,18	ml	
Volumen		1,53	m3	
<u>M2 Demolición de pavimento de aglomerado asfáltico</u>	Densidad	2,3500	Peso	0,6768
Zanja para nueva alineación bordillo			ml	
Ancho		0,4	ml	
Espesor		0,05		
Volumen		0	m3	
Zanja para red de drenaje en calzada		0	ml	
Ancho		0,6	ml	
Espesor		0,2		
Volumen		0	m3	
Zanja para red de alumbrado en calzada		6	ml	
Ancho		0,4	ml	
Espesor		0,12		
Volumen		0,288	m3	
Zanja para soterramiento redes aereas en calzada		0	ml	
Ancho		1	ml	
Espesor		0,05		
Volumen		0	m3	
Otras demoliciones de pavimentos		0	ml	
Ancho		1	ml	
Espesor		0,05		
Volumen		0	m3	
Volumen Total		0,288		

Fitxa per al càlcul del volum i caracterització dels residus de construcció i demolició generats a l'obra

PROJECTE:			
PRESSUPOST D'OBRES D'AMPLIACIÓ DE L'APARCAMENT PROVISIONAL EN SUPERFÍCIE EN SON GIBERT			
Projecte:			
Emplaçament:	PALMA DE MALLORCA. CALLES INDICADAS	Municipi:	PALMA
Promotor:	AJUNTAMENT DE PALMA	CP:	
	CIF:	P 0704000I	Tel.: 971 76 48 00
# D'acord amb el Pla Director de Gestió de Residus de Construcció, Demolició, Voluminosos i Pneumàtics fora d'Us (BOIB Núm.141 23-11-2002)			

Gestió Residus de Construcció - demolició:

- S'han de destinar a les PLANTES DE TRACTAMENT DE MAC INSULAR SL

(Empresa concessionària Consell de Mallorca)

- Avaluació del volum i característiques dels residus de construcció i demolició

1 -RESIDUS DE DEMOLICIÓ

Volum real total: m³

Pes total: t

- Mesures de reciclatge in situ durant l'execució de l'obra:

_____ t

_____ t

_____ t

TOTAL*: t

Fiança: 125% x TOTAL* x 42,9 €/t (any 2015)** = **1052,68 €**

* Per calcular la fiança

**Tarifa anual. Densitat: (0,5-1,2) t/m³

Reducció del preu per diferència IVA 21%-10%

- Mesures de separació en origen durant l'execució de l'obra:

3 Avaluació dels residus d'EXCAVACIÓ

3

Avaluació residus d'EXCAVACIÓ:

m³ excavats

	Materials:	Kg/m ³ RESIDU REAL		
		(Kg/m ³)	(m ³)	(Kg)
Terrenys naturals:	Grava i sorra compactada	2.000	0,00	0,00
	Grava i sorra solta	1.700	557,26	947342,00
	Argiles	2.100	0,00	0,00
	Altres			
Reblerts:	Terra vegetal	1.700	0,00	0,00
	Relleno de zanja mat. Excavación	1,95	0,00	0,00
	Pedraplè	1.800	0,00	0,00
	Altres			
	TOTAL:	9.302	557,26	947342,00

Fitxa per al càlcul del volum i caracterització dels residus de construcció i demolició generats a l'obra

Projecte:	PRESSUPOST D'OBRES D'AMPLIACIÓ DE L'APARCAMENT PROVISIONAL EN SUPERFÍCIE EN SON GIBERT		
Emplaçament:	PALMA DE MALLORCA. CALLES INDICADAS	Municipi:	PALMA
Promotor:	AJUNTAMENT DE PALMA	CIF:	P 0704000I
		Tel.:	971 76 48 00

D'acord amb el Pla Director de Gestió de Residus de Construcció, Demolició, Voluminosos i Pneumàtics fora d'Us (BOIB Núm.141 23-11-2002)

GESTIO Residus d'excavació:

- De les terres i desmunts (no contaminats) procedents d'excavació destinats directament a la restauració de PEDRERES (amb Pla de restauració aprovat)

3 -RESIDUS D'EXCAVACIÓ:	Volum real total:	<input type="text" value="557,26"/> m ³
	Pes total:	<input type="text" value="947,34"/> t
- Observacions (reutilitzar a la pròpia obra, altres usos,...)		

_____	El material excavado se destinará a restauración de canteras	_____ - <input type="text" value="947,34"/> t
TOTAL:		<input type="text" value="0,00"/> t

Notes: -D'acord al PDSGRCDVPFUM (BOIB Num, 141 23-11-2002):

- * Per destinar terres i desmunts (no contaminats) directament a la restauració de pedreres, per decisió del promotor i/o constructor, s'ha d'autoritzar per la direcció tècnica de l'obra
- * Ha d'estar previst al projecte d'obra o per decisió del seu director. S'ha de realitzar la conseqüent comunicació al Consell de Mallorca

DOC. NÚM. 2

PLÀNOLS

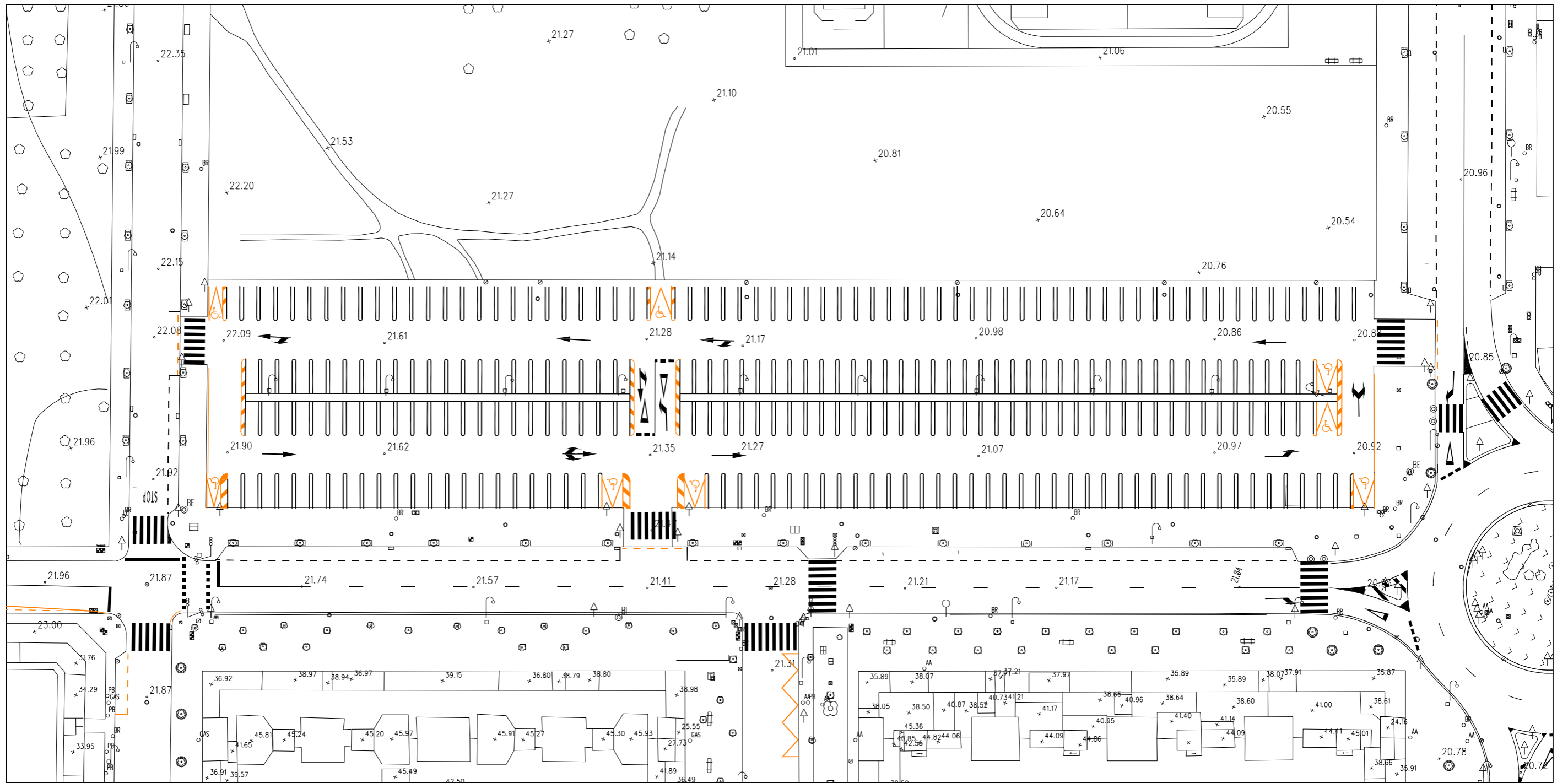

OBRA O PROJECTE:
**OBRES D'AMPLIACIÓ D'APARCAMENT PROVISIONAL EN SUPERFÍCIE
 EN COORDINACIÓ AMB L'AMPLIACIÓ DE LA XARXA DE CARRILS BICI**

EMPLAÇAMENT:
CAMÍ SALARD 57, BARRIS DE RAFAL NOU I VELL - PALMA -

PROMOTOR:
AJUNTAMENT DE PALMA

NOM DEL PLÀNOL:
PLANTA ESTAT ACTUAL

ESCALA:
1:600



REFERÈNCIA:
MOBILITAT 2017-2

DATA:
JULIOL 2017
 NÚM. PLÀNOL:

1

Enginyer Tècnic d'Obres Públiques Municipal:
 Fernando Rodríguez Jiménez

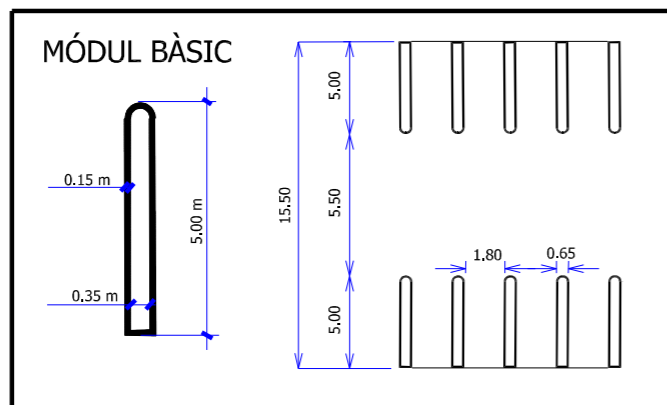
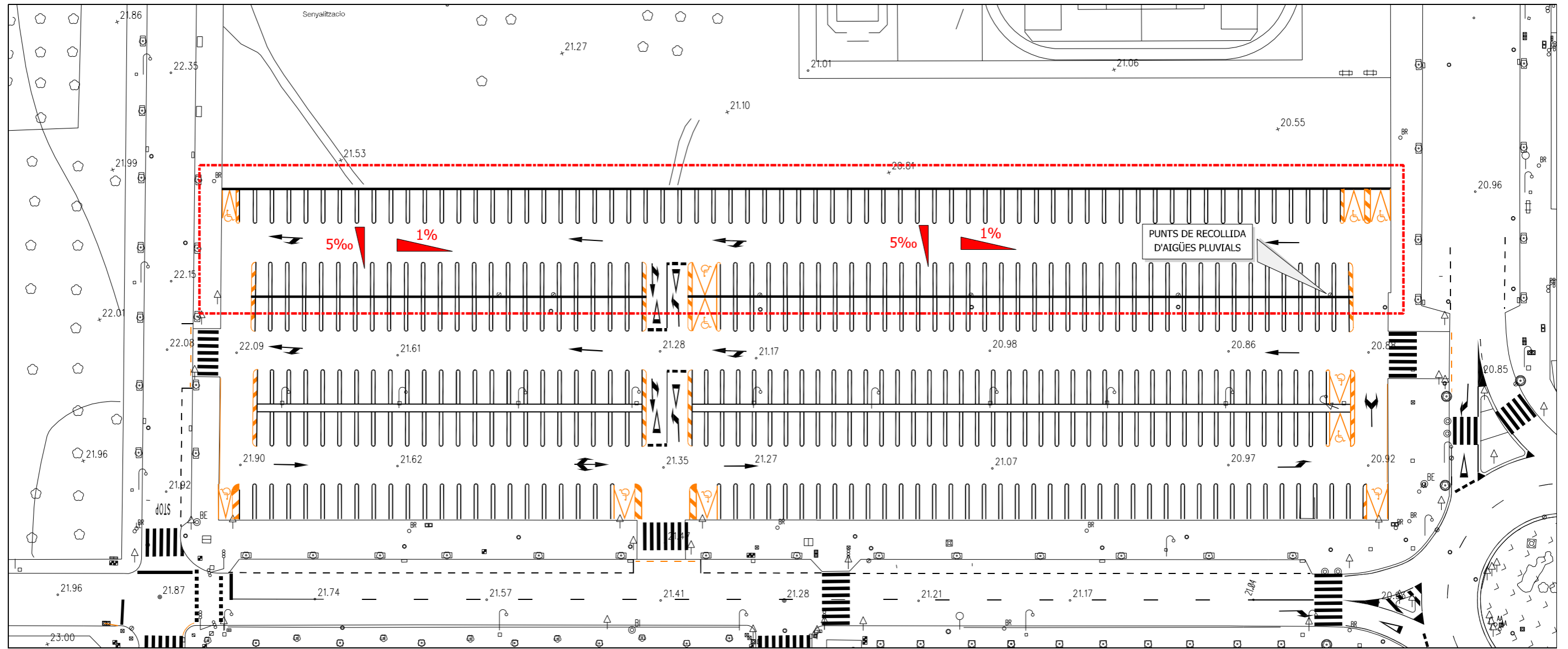

OBRA O PROJECTE:
 OBRES D'AMPLIACIÓ D'APARCAMENT PROVISIONAL EN SUPERFÍCIE
 EN COORDINACIÓ AMB L'AMPLIACIÓ DE LA XARXA DE CARRILS BICI

EMPLAÇAMENT:
 CAMÍ SALARD 57, BARRIS DE RAFAL NOU I VELL - PALMA -

PROMOTOR:
 AJUNTAMENT DE PALMA

ESCALA:
 1:600

NOM DEL PLÀNOL:
 PLANTA AMPLIACIÓ APARCAMENT



REFERÈNCIA:
 MOBILITAT 2017-2

DATA:
 JULIOL 2017
 NÚM. PLÀNOL:

2

Enginyer Tècnic d'Obres Públiques Municipal:

Fernando Rodríguez Jiménez

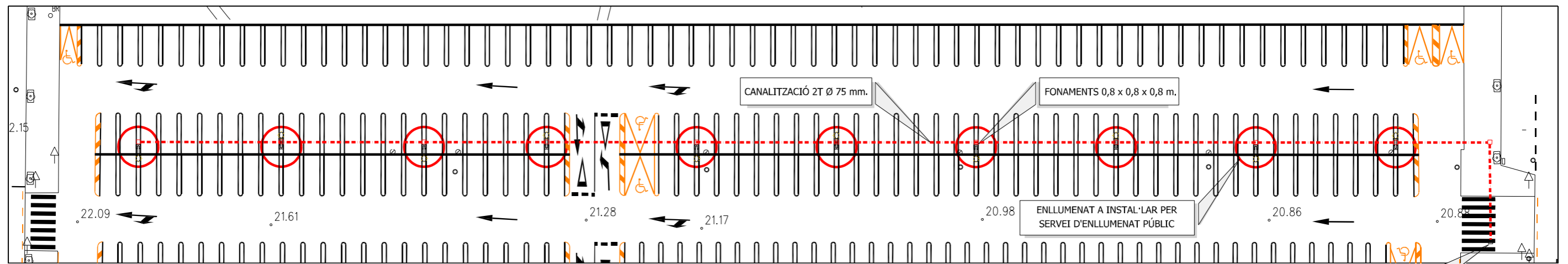

ESCALA 1:500

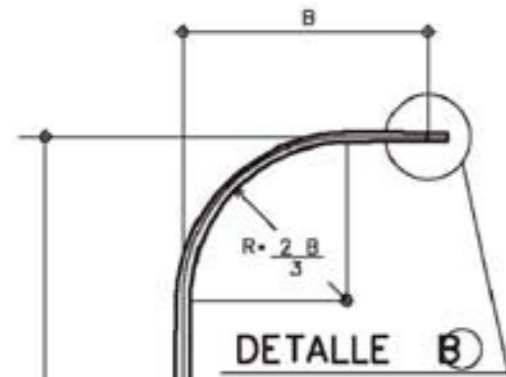

BACULOS					PLACA BASE					CARTELAS			PORTEZUELA				PERNOS CINCAOS		
ALURA	BRAZO	DIAMET. FUSTE	DIAMTR. PLANCH.	ESPES. PLANCH.	ESPES. PLANCH.	MEDIO. PLACA	TALADR.	DISTAN. ENTRE TALADRS.	NUMERO	ESPES. PLANCH.	ALURA	BASE	NUMERO	MEDIO. ALTO HUECO	MEDIO. ALTO HUECO	DISTAN. A LA PLACA BASE	NUMERO	LARGO	DIAMET.
m.	m.	mm.	mm.	mm.	mm.	mm.	mm.	mm.		mm.	mm.	mm.		mm.	mm.	mm.		mm.	mm.
A	B	C	D	E	F	G	H	I		J	K	L		M	N	P		Q	S
12	2.5	225	80	4	15	500	30x45	360	8	5	200	150	1	300	140	800	4	900	24
10	2	197	80	4	15	500	30x45	360	8	5	200	150	1	300	140	700	4	900	24
9	1.5	181	80	4	10	470	25x50	350	8	5	200	150	1	300	125	650	4	700	22
7.5	1.5	163	80	4	10	470	25x50	350	8	5	200	150	1	300	120	600	4	700	22

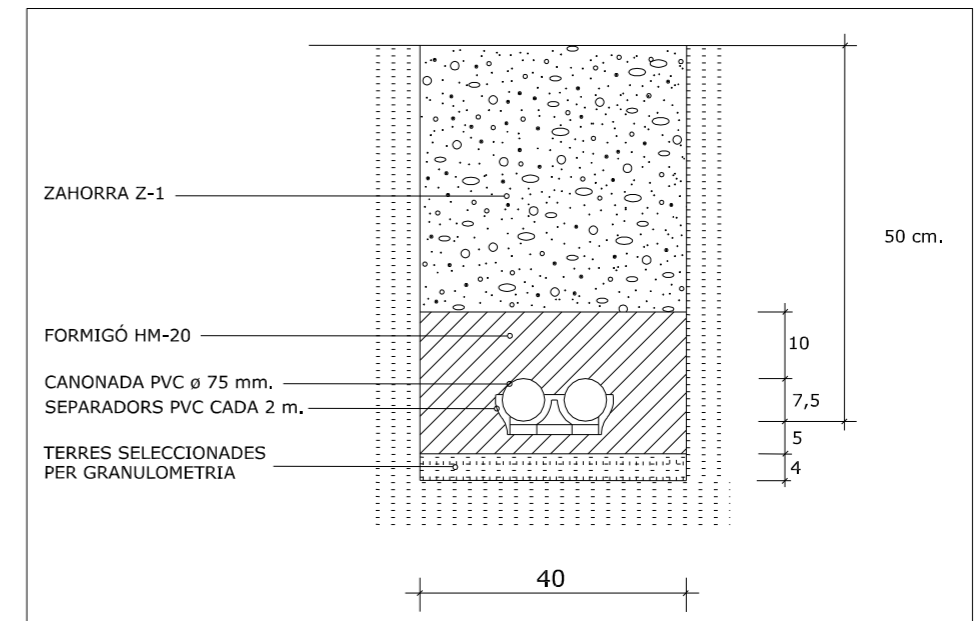

SECCIÓ SOTA ZONA SENSE PAVIMENTAR

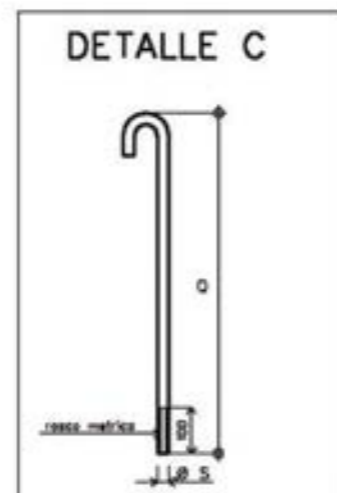
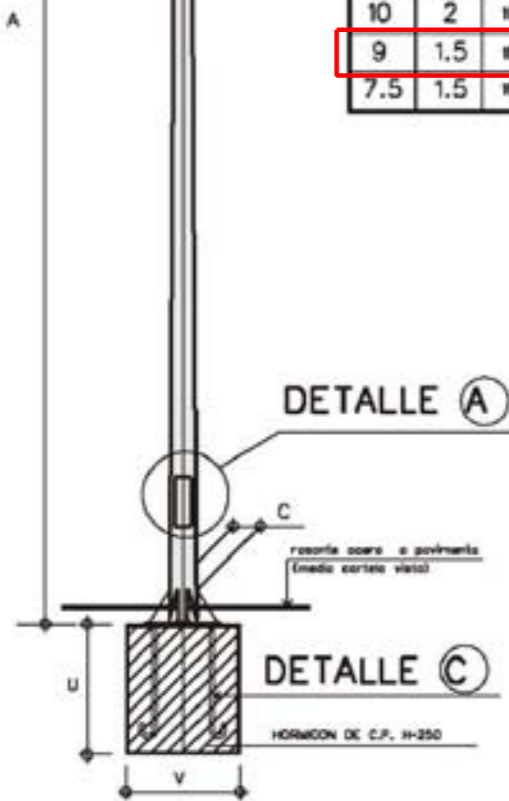

FUNDACIONES		
ALURA DE BACULO	PROFUND. FORMIGÓN	ANOMRA FORMIGÓN
METROS	cm.	cm.
	U	V
12	100	80x80
10	90	80x80
9	80	80x80
7.5	70	70x70

OBRA O PROJECTE:
OBRES D'AMPLIACIÓ D'APARCAMENT PROVISIONAL EN SUPERFÍCIE EN COORDINACIÓ AMB L'AMPLIACIÓ DE LA XARXA DE CARRILS BICI

EMPLAÇAMENT:
CAMÍ SALARD 57, BARRIS DE RAFAL NOU I VELL - PALMA -

PROMOTOR:
AJUNTAMENT DE PALMA

NOM DEL PLÀNOL:
DETALLS ENLLUMENAT (NOMÉS OBRA CIVIL)

ESCALA:
S:E

Ajuntament de Palma

REFERÈNCIA:
MOBILITAT 2017-2

DATA:
JULIOL 2017
NÚM. PLÀNOL:

Enginyer Tècnic d'Obres Públiques Municipal:

Fernando Rodríguez Jiménez

3

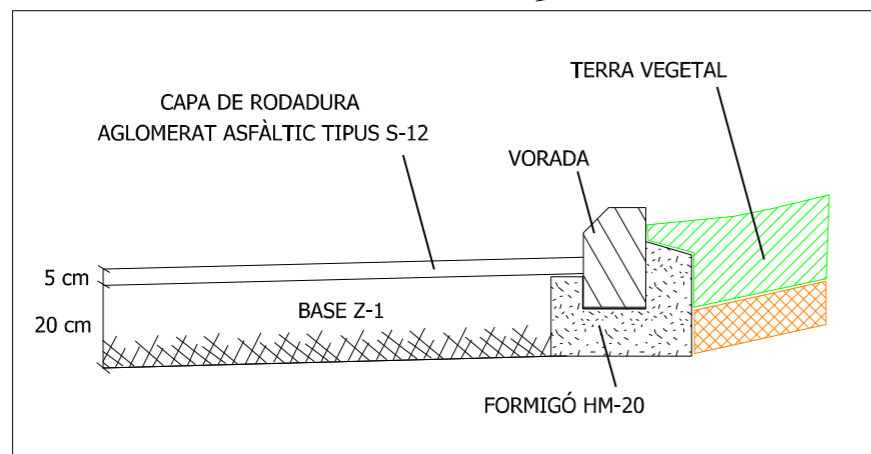
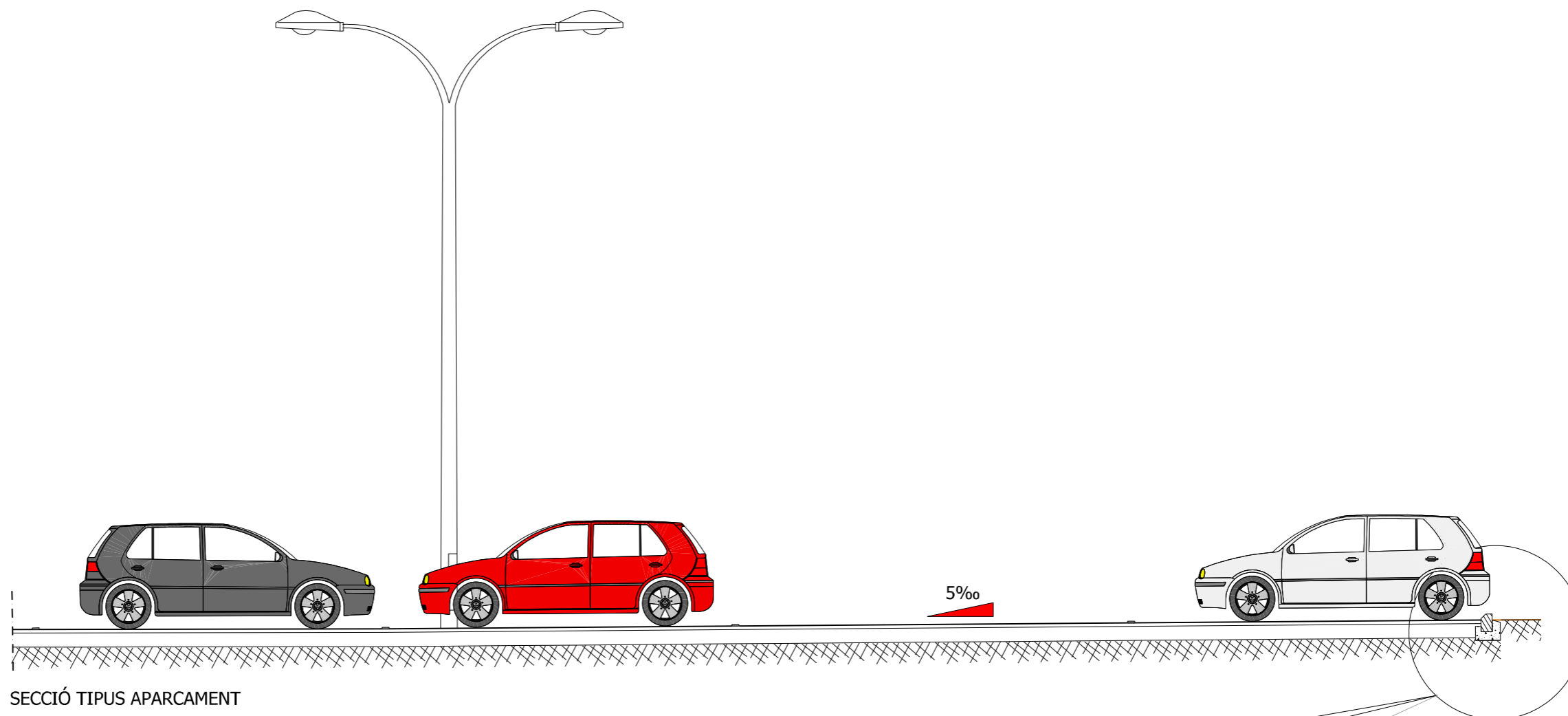

OBRA O PROJECTE:
OBRES D'AMPLIACIÓ D'APARCAMENT PROVISIONAL EN SUPERFÍCIE
EN COORDINACIÓ AMB L'AMPLIACIÓ DE LA XARXA DE CARRILS BICI



EMPLAÇAMENT:
CAMÍ SALARD 57, BARRIS DE RAFAL NOU I VELL - PALMA -

REFERÈNCIA:
MOBILITAT 2017-2

DATA:
JULIOL 2017
NÚM. PLÀNOL:

PROMOTOR:
AJUNTAMENT DE PALMA

ESCALA:
S:E
Enginyer Tècnic d'Obres Públiques Municipal:

NOM DEL PLÀNOL:
SECCIONS

Fernando Rodríguez Jiménez

4

DOC. NÚM. 3
PRESCRIPCIONS TÈCNIQUES

PRESCRIPCIONS TÈCNIQUES

En aquest pressuposts regiran com a prescripcions tècniques les contingudes en el "plec de prescripcions tècniques generals per a obres de carreteres i ports", P.G. 3/75, aprovat per Ordre Ministerial de 6 de febrer de 1976 i modificacions vigents.

Palma, 25 de juliol de 2017

L'Eng. Tèc.d'Obres Públiques municipal

Fernando Rodríguez Jiménez

DOC. NÚM. 4

PRESSUPOST

CUADRO DE DESCOMPUESTOS

CÓDIGO	CANTIDAD UD	RESUMEN	PRECIO	SUBTOTAL	IMPORTE
--------	-------------	---------	--------	----------	---------

CAPÍTULO CAP.01 DEMOLICIONES Y MOVIMIENTOS DE TIERRAS

F010020A MI Arranque de bordillo de hormigon

Arranque de bordillo hasta 15 cm. de espesor, incluyendo retirada y transporte de escombros a vertedero.

O003	0,002 H	Capataz	18,46	0,04	
O007	0,200 H	Peón especializado	13,96	2,79	
Q47053	0,150 H	Compresor diesel dos martillos	7,93	1,19	
Q00000	0,200 H	Maquinaria auxiliar	0,08	0,02	
%0300	3,000 %	Medios auxiliares	4,00	0,12	
TOTAL PARTIDA					4,16

Asciende el precio total de la partida a la mencionada cantidad de CUATRO EUROS con DIECISEIS CÉNTIMOS

F010070 MI Recorte con disco de pavimento existente

Recorte de cualquier tipo de pavimento existente con disco, incluso posterior barrido y limpieza de restos.

O003	0,002 H	Capataz	18,46	0,04	
O007	0,040 H	Peón especializado	13,96	0,56	
Q47050	0,040 D	Maquina cortadora s/ ruedas	11,93	0,48	
Q00000	0,040 H	Maquinaria auxiliar	0,08	0,00	
%0300	3,000 %	Medios auxiliares	1,10	0,03	
TOTAL PARTIDA					1,11

Asciende el precio total de la partida a la mencionada cantidad de UN EUROS con ONCE CÉNTIMOS

F010090 MI Excavación en zanja para nueva alineación en cimentación del bordillo

Excavación manual en zanja para nueva alineación en cimentación de bordillo, incluyendo recorte previo del pavimento de acera o asfalto, demolición del mismo, excavación con compresor de 35 x 35 cm de sección, carga de sobrantes y transporte a vertedero incluso parte proporcional de planchas metálicas y rellenos provisionales para paso de peatones y vehículos.

O003	0,006 H	Capataz	18,46	0,11	
O007	0,060 H	Peón especializado	13,96	0,84	
O008	0,060 H	Peón ordinario	13,49	0,81	
Q47053	0,060 H	Compresor diesel dos martillos	7,93	0,48	
Q47029	0,055 H	Camión trayler 27Tn	29,63	1,63	
Q00000	0,120 H	Maquinaria auxiliar	0,08	0,01	
%0350	3,500 %	Medios auxiliares	3,90	0,14	
TOTAL PARTIDA					4,02

Asciende el precio total de la partida a la mencionada cantidad de CUATRO EUROS con DOS CÉNTIMOS

F010090a M3 Excavación en formación de caja de viales

Excavación en formación de caja de la explanada en cualquier tipo de terreno, incluso el desbroce del terreno y retirada de capa vegetal, salvando servicios existentes, incluso ayuda manual en zonas de difícil acceso, con excavación mecánica, transporte y retirada de material sobrante a vertedero, rasanteo de la explanada, nivelación y compactación del fondo de la caja.

O003	0,001 H	Capataz	18,46	0,02	
O007	0,020 H	Peón especializado	13,96	0,28	
Q00000	0,120 H	Maquinaria auxiliar	0,08	0,01	
Q001a	0,065 H	Retroexcavadora mediana tipo mixta	28,07	1,82	
Q47029	0,050 H	Camión trayler 27Tn	29,63	1,48	
Q47011	0,080 H	Compactador vibra.autopr.12/14Tn	19,92	1,59	
%0300	3,000 %	Medios auxiliares	5,20	0,16	
TOTAL PARTIDA					5,36

Asciende el precio total de la partida a la mencionada cantidad de CINCO EUROS con TREINTA Y SEIS CÉNTIMOS

CUADRO DE DESCOMPUESTOS

CÓDIGO	CANTIDAD UD	RESUMEN	PRECIO	SUBTOTAL	IMPORTE
--------	-------------	---------	--------	----------	---------

CAPÍTULO CAP.02 PAVIMENTACIÓN

F020030 MI Bordillo prefabricado 0,50x0,25x0,15

Suministro y colocación de bordillo de hormigón vibrocomprimido de 0,50 x 0,25 x 0,15 m. según normas UNE, normalizado por el Ayuntamiento de Palma, incluyendo, alineación, rasanteo, cortes de disco, rejuntado con mortero de cemento, formación de vados, pasos de peatones, con 30 l/ml. de hormigón HM-20 en asiento y trasdós, retirada, transporte y vertido de productos sobrantes a vertedero.

O003	0,005 H	Capataz	18,46	0,09	
O004	0,100 H	Oficial primera	16,76	1,68	
O007	0,150 H	Peón especializado	13,96	2,09	
T0010	1,000 MI	Bordillo de hormigón de 15x25x50 C5	3,78	3,78	
T01125	0,030 M3	Hormigón HM-20/P/20 de central	65,52	1,97	
T01200	0,015 M3	Mortero de cemento Portland de 250kg	36,75	0,55	
Q00000	0,350 H	Maquinaria auxiliar	0,08	0,03	
%0350	3,500 %	Medios auxiliares	10,20	0,36	

TOTAL PARTIDA 10,55

Asciende el precio total de la partida a la mencionada cantidad de DIEZ EUROS con CINCUENTA Y CINCO CÉNTIMOS

F020041 M3 Subbase granular Z-1

M3 Sub-base granular Z-1, suministrada, extendida, corrección de humedad y compactación hasta el 98 % del E.P. Rasanteo, nivelación y compactación, medido sobre perfil teórico.

O003	0,018 H	Capataz	18,46	0,33	
O007	0,036 H	Peón especializado	13,96	0,50	
Q47018	0,018 H	Motoniveladora pequeña	39,77	0,72	
Q47011	0,018 H	Compactador vibra.autopr.12/14Tn	19,92	0,36	
Q47030	0,018 H	Camión cuba de agua	28,07	0,51	
Q00000	0,350 H	Maquinaria auxiliar	0,08	0,03	
T01047	1,050 M3	Zahorra artificial transportada	9,36	9,83	
T01181	0,580 M3	Agua	0,35	0,20	
%0300	3,000 %	Medios auxiliares	12,50	0,38	

TOTAL PARTIDA 12,86

Asciende el precio total de la partida a la mencionada cantidad de DOCE EUROS con OCHENTA Y SEIS CÉNTIMOS

F030020 M2 Riego de imprimación

Riego de imprimación con emulsión asfáltica ECL-1 a razón de 1,5 kg/m2. de betún, previo barrido energico.

O003	0,002 H	Capataz	18,46	0,04	
O007	0,002 H	Peón especializado	13,96	0,03	
Q47025	0,002 H	Barredora autopropulsada	7,89	0,02	
Q47031	0,010 H	Camión cisterna riego asfáltico	31,58	0,32	
Q00000	0,002 H	Maquinaria auxiliar	0,08	0,00	
T46050	1,500 Kg	Emulsión bituminosa EC-I	0,21	0,32	
%0300	3,000 %	Medios auxiliares	0,70	0,02	

TOTAL PARTIDA 0,75

Asciende el precio total de la partida a la mencionada cantidad de CERO EUROS con SETENTA Y CINCO CÉNTIMOS

F030026 MI Sellado de juntas

Sellado de juntas, entre la nueva capa de rodadura y la existente con emulsión asfáltica ECL-1 y cemento.

O003	0,001 H	Capataz	18,46	0,02	
O007	0,010 H	Peón especializado	13,96	0,14	
Q00000	0,010 H	Maquinaria auxiliar	0,08	0,00	
TPM022	0,001 Tn	Cemento gris II-42,5 envasado en sacos	94,67	0,09	
T46050	0,080 Kg	Emulsión bituminosa EC-I	0,21	0,02	
%0300	3,000 %	Medios auxiliares	0,30	0,01	

TOTAL PARTIDA 0,28

Asciende el precio total de la partida a la mencionada cantidad de CERO EUROS con VEINTIOCHO CÉNTIMOS

F030024 M2 Capa de rodadura aglomerado 5cms tipo S-12,S12M.

Capa de rodadura de aglomerado asfáltico tipos: S-12, S-12M, con un espesor de 5 cm. extendido y compactado.

O003	0,003 H	Capataz	18,46	0,06	
O007	0,060 H	Peón especializado	13,96	0,84	
Q47024	0,002 H	Extendidora aglomerado s/orugas tipo DEMAG 135C	47,19	0,09	
Q47015	0,003 H	Compactador neumáticos autopropulsado	28,07	0,08	
Q47051	0,002 H	Camion 2 ejes , 20Tn	28,46	0,06	
Q00000	0,050 H	Maquinaria auxiliar	0,08	0,00	
T46325	0,125 Tm	Aglomerado asfaltico S-12	32,75	4,09	
%0300	3,000 %	Medios auxiliares	5,20	0,16	

TOTAL PARTIDA 5,38

Asciende el precio total de la partida a la mencionada cantidad de CINCO EUROS con TREINTA Y OCHO CÉNTIMOS

CUADRO DE DESCOMPUESTOS

CÓDIGO	CANTIDAD UD	RESUMEN	PRECIO	SUBTOTAL	IMPORTE
--------	-------------	---------	--------	----------	---------

CAPÍTULO CAP.03 SEÑALIZACIÓN HORIZONTAL

SH2 M2 Pintura acrílica en banda de aparcamiento de 15cms

Pintura acrílica especial ciudad, en banda de aparcamiento de 15 centímetros de ancho, en eje, de forma continua o discontinua, no reflexiva de color blanco (u otro color). Realmente pintado, incluido premarcaje, balizamiento y tiempo de espera de secado.

O003	0,010 H	Capataz	18,46	0,18	
O004	0,080 H	Oficial primera	16,76	1,34	
O007	0,080 H	Peón especializado	13,96	1,12	
Q00000	1,000 H	Maquinaria auxiliar	0,08	0,08	
QMAQ03	0,080 h	Máquina pintura airless manual	17,23	1,38	
TMAT01	0,720 kg	Pintura acrílica blanca especial ciudad	1,48	1,07	
%400	4,000 %	Medios auxiliares	5,20	0,21	
TOTAL PARTIDA					5,38

Asciende el precio total de la partida a la mencionada cantidad de CINCO EUROS con TREINTA Y OCHO CÉNTIMOS

SH3 M2 Pintura acrílica en marcas transversales

Pintura acrílica especial ciudad, marcas transversales en isletas, pasos de peatones, líneas de paro, dados de 30x50 centímetros, no reflexiva de color blanco (u otro color). Realmente pintado, incluido premarcaje, balizamiento y tiempo de espera de secado.

O003	0,010 H	Capataz	18,46	0,18	
O004	0,060 H	Oficial primera	16,76	1,01	
O007	0,060 H	Peón especializado	13,96	0,84	
Q00000	1,000 H	Maquinaria auxiliar	0,08	0,08	
QMAQ03	0,060 h	Máquina pintura airless manual	17,23	1,03	
TMAT01	0,720 kg	Pintura acrílica blanca especial ciudad	1,48	1,07	
%100	1,000 %	Medios auxiliares	4,20	0,04	
TOTAL PARTIDA					4,25

Asciende el precio total de la partida a la mencionada cantidad de CUATRO EUROS con VEINTICINCO CÉNTIMOS

SH4 M2 Pintura acrílica en marcas y símbolos

Pintura acrílica especial ciudad, marcas símbolos, no reflexiva de color blanco (u otro color). Realmente pintado, incluido premarcaje, balizamiento y tiempo de espera de secado.

O003	0,030 H	Capataz	18,46	0,55	
O004	0,170 H	Oficial primera	16,76	2,85	
O007	0,170 H	Peón especializado	13,96	2,37	
Q00000	1,000 H	Maquinaria auxiliar	0,08	0,08	
QMAQ03	0,160 h	Máquina pintura airless manual	17,23	2,76	
TMAT01	0,720 kg	Pintura acrílica blanca especial ciudad	1,48	1,07	
%300	4,000 %	Medios auxiliares	9,70	0,39	
TOTAL PARTIDA					10,07

Asciende el precio total de la partida a la mencionada cantidad de DIEZ EUROS con SIETE CÉNTIMOS

SH7 M2 Borrado marca vial, fresadora

Borrado marca vial, previo marcaje a borrar, mediante fresadora mecánica.

O003	0,020 H	Capataz	18,46	0,37	
O004	0,100 H	Oficial primera	16,76	1,68	
O007	0,100 H	Peón especializado	13,96	1,40	
Q00000	1,000 H	Maquinaria auxiliar	0,08	0,08	
QMAQ04	0,150 h	Máquina fresadora	16,67	2,50	
%300	4,000 %	Medios auxiliares	6,00	0,24	
TOTAL PARTIDA					6,27

Asciende el precio total de la partida a la mencionada cantidad de SEIS EUROS con VEINTISIETE CÉNTIMOS

CUADRO DE DESCOMPUESTOS

CÓDIGO	CANTIDAD UD	RESUMEN	PRECIO	SUBTOTAL	IMPORTE
--------	-------------	---------	--------	----------	---------

CAPÍTULO CAP.04 ALUMBRADO

A040010st MI Formación en canalización alumbrado 2T terrisco

Canalización en zonas de terrisco para red de alumbrado/semáforos, incluyendo excavación manual/mecánica en cualquier tipo de terreno salvando servicios existentes de sección 40x66cm., retirada, transporte y vertido del material sobrante a vertedero, cama de gravilla de 4 cm. de espesor, suministro y colocación de dos tubos normalizados s/ REBT de 75 mm., guías, suministro, vertido y extendido de hormigón en masa HM-20 en protección de los tubos, relleno de material seleccionado Z1 compactado en tongadas de 25 cm.

O003	0,020 H	Capataz	18,46	0,37	
O004	0,050 H	Oficial primera	16,76	0,84	
O007	0,100 H	Peón especializado	13,96	1,40	
Q47053	0,050 H	Compresor diesel dos martillos	7,93	0,40	
Q47029	0,020 H	Camión trayler 27Tn	29,63	0,59	
Q00000	0,180 H	Maquinaria auxiliar	0,08	0,01	
Q001a	0,020 H	Retroexcavadora mediana tipo mixta	28,07	0,56	
TA0030	2,000 MI	Tubo de PVC de 75 mm diámetro tipo Aiscan de 4.5kN	1,79	3,58	
TA0070	0,060 M3	Gravilla 0/7	4,41	0,26	
T01119	0,040 M3	Hormigón HM-20 P-20	58,50	2,34	
%0200	2,000 %	Medios auxiliares	10,40	0,21	
TOTAL PARTIDA				10,56	

Asciende el precio total de la partida a la mencionada cantidad de DIEZ EUROS con CINCUENTA Y SEIS CÉNTIMOS

A040020 MI Canalización alumbrado acera

Canalización bajo aceras para red de alumbrado/semáforos, incluyendo la demolición de la acera, excavación manual/mecánica en cualquier tipo de terreno salvando servicios existentes de sección 40x66cm., retirada, transporte y vertido del material sobrante a vertedero, cama de gravilla de 4 cm. de espesor, suministro y colocación de 2 tubos normalizados s/ REBT de 75 mm., y guías, suministro, vertido y extendido de hormigón en masa HM-20 en protección de los tubos, relleno de zahorra ZA-1 compactada en tongadas de 25 cm.

O003	0,015 H	Capataz	18,46	0,28	
O004	0,150 H	Oficial primera	16,76	2,51	
O007	0,150 H	Peón especializado	13,96	2,09	
Q47053	0,100 H	Compresor diesel dos martillos	7,93	0,79	
Q001a	0,100 H	Retroexcavadora mediana tipo mixta	28,07	2,81	
Q47029	0,150 H	Camión trayler 27Tn	29,63	4,44	
Q00000	0,150 H	Maquinaria auxiliar	0,08	0,01	
TA0070	0,060 M3	Gravilla 0/7	4,41	0,26	
T01119	0,040 M3	Hormigón HM-20 P-20	58,50	2,34	
TA0030	2,000 MI	Tubo de PVC de 75 mm diámetro tipo Aiscan de 4.5kN	1,79	3,58	
T01047	0,120 M3	Zahorra artificial transportada	9,36	1,12	
%0200	2,000 %	Medios auxiliares	20,20	0,40	
TOTAL PARTIDA				20,63	

Asciende el precio total de la partida a la mencionada cantidad de VEINTE EUROS con SESENTA Y TRES CÉNTIMOS

A040030a MI Formación en canalización alumbrado calzada existente

Canalización bajo calzadas con firme existente para red de alumbrado/semáforos, incluyendo el corte a disco del pavimento, demolición del pavimento, excavación manual/mecánica en cualquier tipo de terreno salvando servicios existentes de sección 50x60cm., retirada, transporte y vertido del material sobrante a vertedero, cama de arena de 4 cm. de espesor, suministro y colocación de dos tubos normalizados s/ REBT de 75mm. y guías, suministro, vertido y extendido de hormigón en masa HM-20 en protección de los tubos hasta el aglomerado, relleno con zahorra artificial tipo ZA aporte de material granular previo al aglomerado, riego de adherencia y capa de aglomerado asfáltico S-12 de 5 cm. de espesor, totalmente terminado.

O003	0,050 H	Capataz	18,46	0,92	
O004	0,300 H	Oficial primera	16,76	5,03	
O007	0,300 H	Peón especializado	13,96	4,19	
Q47053	0,300 H	Compresor diesel dos martillos	7,93	2,38	
Q001a	0,100 H	Retroexcavadora mediana tipo mixta	28,07	2,81	
Q47029	0,100 H	Camión trayler 27Tn	29,63	2,96	
Q00000	0,400 H	Maquinaria auxiliar	0,08	0,03	
T01119	0,200 M3	Hormigón HM-20 P-20	58,50	11,70	
T46050	1,500 Kg	Emulsión bituminosa EC-I	0,21	0,32	
TA0030	2,000 MI	Tubo de PVC de 75 mm diámetro tipo Aiscan de 4.5kN	1,79	3,58	
T46325	0,096 Tm	Aglomerado asfáltico S-12	32,75	3,14	
%0300	3,000 %	Medios auxiliares	37,10	1,11	
TOTAL PARTIDA				38,17	

Asciende el precio total de la partida a la mencionada cantidad de TREINTA Y OCHO EUROS con DIECISIETE CÉNTIMOS

CUADRO DE DESCOMPUESTOS

CÓDIGO	CANTIDAD UD	RESUMEN	PRECIO	SUBTOTAL	IMPORTE
A040110	Ud	Arqueta 40x40x70 cm interior			
Arqueta de derivación de bloque vibrado de hormigón y rellenos los huecos con hormigón en masa HM-20. Medidas interiores 40x40x70 cm., con marco y tapa de fundición según norma EN-124, (tapa C-250 en acera o D-400 en calzada) revestida con pintura hidrosoluble negra, con cuatro patines de caucho para evitar ruidos por bateo tapa/marco, con escudo central de la ciudad de Palma e inscripciones "AJUNTAMENT DE PALMA" y "ENLLUMENAT PUBLIC" s/ modelos normalizados por el Servicio Municipal de Alumbrado , suelo de la arqueta de tierra con lecho de arena, orificios para entrada de tuberías , enlucido interior con mortero de cemento.					
O003	0,060 H	Capataz	18,46	1,11	
O004	0,600 H	Oficial primera	16,76	10,06	
O007	0,900 H	Peón especializado	13,96	12,56	
Q47053	0,060 H	Compresor diesel dos martillos	7,93	0,48	
Q00000	0,600 H	Maquinaria auxiliar	0,08	0,05	
T01119	0,022 M3	Hormigón HM-20 P-20	58,50	1,29	
T01205	0,040 M3	Mortero de cemento Portland de 440kg	49,30	1,97	
TA0020	1,000 Ud	Marco y tapa de fundición tipo C-250 de 40x40 cm	30,23	30,23	
TA0060	0,980 M2	Tablero prefabricado de madera de pino de 197x50cm	12,88	12,62	
%0300	3,000 %	Medios auxiliares	70,40	2,11	

TOTAL PARTIDA..... 72,48

Asciende el precio total de la partida a la mencionada cantidad de SETENTA Y DOS EUROS con CUARENTA Y OCHO CÉNTIMOS

A040330	Ud	Mazacota 800x800x800mm			
Cimentación de 800x800x800mm, de Hormigon HM-25 P-20 vibrado y encofrado, incluso excavación, plantilla, pernos, con retirada, transporte y vertido del material sobrante a vertedero.					
O003	0,050 H	Capataz	18,46	0,92	
O004	0,100 H	Oficial primera	16,76	1,68	
O007	0,100 H	Peón especializado	13,96	1,40	
Q001a	0,170 H	Retroexcavadora mediana tipo mixta	28,07	4,77	
T47053	0,100 H	Compr.diesel 2 martillos	7,93	0,79	
Q47029	0,100 H	Camión trayler 27Tn	29,63	2,96	
Q00000	1,200 H	Maquinaria auxiliar	0,08	0,10	
T01119	0,512 M3	Hormigón HM-25 P-20	58,50	29,95	
TA0060	1,500 M2	Tablero prefabricado de madera de pino de 197x50cm	12,88	19,32	
TA0050	4,000 Ud	Pernos de anclaje	3,19	12,76	
%0500	5,000 %	Medios auxiliares	74,70	3,74	

TOTAL PARTIDA..... 78,39

Asciende el precio total de la partida a la mencionada cantidad de SETENTA Y OCHO EUROS con TREINTA Y NUEVE CÉNTIMOS

A040410	Ud	Conexión a arqueta existente			
Conexión a arqueta de alumbrado público existente, incluyendo excavación, perforación arqueta, rejuntado con mortero de c.p., limpieza de arqueta, totalmente terminado.					
O003	0,030 H	Capataz	18,46	0,55	
O004	0,300 H	Oficial primera	16,76	5,03	
O007	0,300 H	Peón especializado	13,96	4,19	
T47053	0,300 H	Compr.diesel 2 martillos	7,93	2,38	
Q47029	0,400 H	Camión trayler 27Tn	29,63	11,85	
Q00000	0,300 H	Maquinaria auxiliar	0,08	0,02	
T01200	0,030 M3	Mortero de cemento Portland de 250kg	36,75	1,10	
%0350	3,500 %	Medios auxiliares	25,10	0,88	

TOTAL PARTIDA..... 26,00

Asciende el precio total de la partida a la mencionada cantidad de VEINTISEIS EUROS

CUADRO DE DESCOMPUESTOS

CÓDIGO	CANTIDAD UD	RESUMEN	PRECIO	SUBTOTAL	IMPORTE
--------	-------------	---------	--------	----------	---------

CAPÍTULO CAP.01 DEMOLICIONES Y MOVIMIENTOS DE TIERRAS

F010020A MI Arranque de bordillo de hormigon

Arranque de bordillo hasta 15 cm. de espesor, incluyendo retirada y transporte de escombros a vertedero.

O003	0,002 H	Capataz	18,46	0,04	
O007	0,200 H	Peón especializado	13,96	2,79	
Q47053	0,150 H	Compresor diesel dos martillos	7,93	1,19	
Q00000	0,200 H	Maquinaria auxiliar	0,08	0,02	
%0300	3,000 %	Medios auxiliares	4,00	0,12	
TOTAL PARTIDA					4,16

Asciende el precio total de la partida a la mencionada cantidad de CUATRO EUROS con DIECISEIS CÉNTIMOS

F010070 MI Recorte con disco de pavimento existente

Recorte de cualquier tipo de pavimento existente con disco,incluso posterior barrido y limpieza de restos.

O003	0,002 H	Capataz	18,46	0,04	
O007	0,040 H	Peón especializado	13,96	0,56	
Q47050	0,040 D	Maquina cortadora s/ ruedas	11,93	0,48	
Q00000	0,040 H	Maquinaria auxiliar	0,08	0,00	
%0300	3,000 %	Medios auxiliares	1,10	0,03	
TOTAL PARTIDA					1,11

Asciende el precio total de la partida a la mencionada cantidad de UN EUROS con ONCE CÉNTIMOS

F010090 MI Excavación en zanja para nueva alineación en cimentación del bordillo

Excavación manual en zanja para nueva alineación en cimentación de bordillo, incluyendo recorte previo del pavimento de acera o asfalto, demolición del mismo, excavación con compresor de 35 x 35 cm de sección, carga de sobrantes y transporte a vertedero incluso parte proporcional de planchas metálicas y rellenos provisionales para paso de peatones y vehículos.

O003	0,006 H	Capataz	18,46	0,11	
O007	0,060 H	Peón especializado	13,96	0,84	
O008	0,060 H	Peón ordinario	13,49	0,81	
Q47053	0,060 H	Compresor diesel dos martillos	7,93	0,48	
Q47029	0,055 H	Camión trayler 27Tn	29,63	1,63	
Q00000	0,120 H	Maquinaria auxiliar	0,08	0,01	
%0350	3,500 %	Medios auxiliares	3,90	0,14	
TOTAL PARTIDA					4,02

Asciende el precio total de la partida a la mencionada cantidad de CUATRO EUROS con DOS CÉNTIMOS

F010090a M3 Excavación en formación de caja de viales

Excavación en formación de caja de la explanada en cualquier tipo de terreno, incluso el desbroce del terreno y retirada de capa vegetal, salvando servicios existentes, incluso ayuda manual en zonas de difícil acceso, con excavación mecánica, transporte y retirada de material sobrante a vertedero, rasanteo de la explanada, nivelación y compactación del fondo de la caja.

O003	0,001 H	Capataz	18,46	0,02	
O007	0,020 H	Peón especializado	13,96	0,28	
Q00000	0,120 H	Maquinaria auxiliar	0,08	0,01	
Q001a	0,065 H	Retroexcavadora mediana tipo mixta	28,07	1,82	
Q47029	0,050 H	Camión trayler 27Tn	29,63	1,48	
Q47011	0,080 H	Compactador vibra.autopr.12/14Tn	19,92	1,59	
%0300	3,000 %	Medios auxiliares	5,20	0,16	
TOTAL PARTIDA					5,36

Asciende el precio total de la partida a la mencionada cantidad de CINCO EUROS con TREINTA Y SEIS CÉNTIMOS

CUADRO DE DESCOMPUESTOS

CÓDIGO	CANTIDAD UD	RESUMEN	PRECIO	SUBTOTAL	IMPORTE
--------	-------------	---------	--------	----------	---------

CAPÍTULO CAP.02 PAVIMENTACIÓN

F020030 MI Bordillo prefabricado 0,50x0,25x0,15

Suministro y colocación de bordillo de hormigón vibrocomprimido de 0,50 x 0,25 x 0,15 m. según normas UNE, normalizado por el Ayuntamiento de Palma, incluyendo, alineación, rasanteo, cortes de disco, rejuntado con mortero de cemento, formación de vados, pasos de peatones, con 30 l/ml. de hormigón HM-20 en asiento y trasdós, retirada, transporte y vertido de productos sobrantes a vertedero.

O003	0,005 H	Capataz	18,46	0,09	
O004	0,100 H	Oficial primera	16,76	1,68	
O007	0,150 H	Peón especializado	13,96	2,09	
T0010	1,000 MI	Bordillo de hormigón de 15x25x50 C5	3,78	3,78	
T01125	0,030 M3	Hormigón HM-20/P/20 de central	65,52	1,97	
T01200	0,015 M3	Mortero de cemento Portland de 250kg	36,75	0,55	
Q00000	0,350 H	Maquinaria auxiliar	0,08	0,03	
%0350	3,500 %	Medios auxiliares	10,20	0,36	

TOTAL PARTIDA 10,55

Asciende el precio total de la partida a la mencionada cantidad de DIEZ EUROS con CINCUENTA Y CINCO CÉNTIMOS

F020041 M3 Subbase granular Z-1

M3 Sub-base granular Z-1, suministrada, extendida, corrección de humedad y compactación hasta el 98 % del E.P. Rasan-teo, nivelación y compactación, medido sobre perfil teórico.

O003	0,018 H	Capataz	18,46	0,33	
O007	0,036 H	Peón especializado	13,96	0,50	
Q47018	0,018 H	Motoniveladora pequeña	39,77	0,72	
Q47011	0,018 H	Compactador vibra.autopr.12/14Tn	19,92	0,36	
Q47030	0,018 H	Camión cuba de agua	28,07	0,51	
Q00000	0,350 H	Maquinaria auxiliar	0,08	0,03	
T01047	1,050 M3	Zahorra artificial transportada	9,36	9,83	
T01181	0,580 M3	Agua	0,35	0,20	
%0300	3,000 %	Medios auxiliares	12,50	0,38	

TOTAL PARTIDA 12,86

Asciende el precio total de la partida a la mencionada cantidad de DOCE EUROS con OCHENTA Y SEIS CÉNTIMOS

F030020 M2 Riego de imprimación

Riego de imprimación con emulsión asfáltica ECL-1 a razón de 1,5 kg/m2. de betún, previo barrido energico.

O003	0,002 H	Capataz	18,46	0,04	
O007	0,002 H	Peón especializado	13,96	0,03	
Q47025	0,002 H	Barredora autopropulsada	7,89	0,02	
Q47031	0,010 H	Camión cisterna riego asfáltico	31,58	0,32	
Q00000	0,002 H	Maquinaria auxiliar	0,08	0,00	
T46050	1,500 Kg	Emulsión bituminosa EC-I	0,21	0,32	
%0300	3,000 %	Medios auxiliares	0,70	0,02	

TOTAL PARTIDA 0,75

Asciende el precio total de la partida a la mencionada cantidad de CERO EUROS con SETENTA Y CINCO CÉNTIMOS

F030026 MI Sellado de juntas

Sellado de juntas, entre la nueva capa de rodadura y la existente con emulsión asfáltica ECL-1 y cemento.

O003	0,001 H	Capataz	18,46	0,02	
O007	0,010 H	Peón especializado	13,96	0,14	
Q00000	0,010 H	Maquinaria auxiliar	0,08	0,00	
TPM022	0,001 Tn	Cemento gris II-42,5 envasado en sacos	94,67	0,09	
T46050	0,080 Kg	Emulsión bituminosa EC-I	0,21	0,02	
%0300	3,000 %	Medios auxiliares	0,30	0,01	

TOTAL PARTIDA 0,28

Asciende el precio total de la partida a la mencionada cantidad de CERO EUROS con VEINTIOCHO CÉNTIMOS

F030024 M2 Capa de rodadura aglomerado 5cms tipo S-12,S12M.

Capa de rodadura de aglomerado asfáltico tipos: S-12, S-12M, con un espesor de 5 cm. extendido y compactado.

O003	0,003 H	Capataz	18,46	0,06	
O007	0,060 H	Peón especializado	13,96	0,84	
Q47024	0,002 H	Extendidora aglomerado s/orugas tipo DEMAG 135C	47,19	0,09	
Q47015	0,003 H	Compactador neumáticos autopropulsado	28,07	0,08	
Q47051	0,002 H	Camion 2 ejes , 20Tn	28,46	0,06	
Q00000	0,050 H	Maquinaria auxiliar	0,08	0,00	
T46325	0,125 Tm	Aglomerado asfaltico S-12	32,75	4,09	
%0300	3,000 %	Medios auxiliares	5,20	0,16	

TOTAL PARTIDA 5,38

Asciende el precio total de la partida a la mencionada cantidad de CINCO EUROS con TREINTA Y OCHO CÉNTIMOS

CUADRO DE DESCOMPUESTOS

CÓDIGO	CANTIDAD UD	RESUMEN	PRECIO	SUBTOTAL	IMPORTE
--------	-------------	---------	--------	----------	---------

CAPÍTULO CAP.03 SEÑALIZACIÓN HORIZONTAL

SH2 M2 Pintura acrílica en banda de aparcamiento de 15cms

Pintura acrílica especial ciudad, en banda de aparcamiento de 15 centímetros de ancho, en eje, de forma continua o discontinua, no reflexiva de color blanco (u otro color). Realmente pintado, incluido premarcaje, balizamiento y tiempo de espera de secado.

O003	0,010 H	Capataz	18,46	0,18	
O004	0,080 H	Oficial primera	16,76	1,34	
O007	0,080 H	Peón especializado	13,96	1,12	
Q00000	1,000 H	Maquinaria auxiliar	0,08	0,08	
QMAQ03	0,080 h	Máquina pintura airless manual	17,23	1,38	
TMAT01	0,720 kg	Pintura acrílica blanca especial ciudad	1,48	1,07	
%400	4,000 %	Medios auxiliares	5,20	0,21	
TOTAL PARTIDA					5,38

Asciende el precio total de la partida a la mencionada cantidad de CINCO EUROS con TREINTA Y OCHO CÉNTIMOS

SH3 M2 Pintura acrílica en marcas transversales

Pintura acrílica especial ciudad, marcas transversales en isletas, pasos de peatones, líneas de paro, dados de 30x50 centímetros, no reflexiva de color blanco (u otro color). Realmente pintado, incluido premarcaje, balizamiento y tiempo de espera de secado.

O003	0,010 H	Capataz	18,46	0,18	
O004	0,060 H	Oficial primera	16,76	1,01	
O007	0,060 H	Peón especializado	13,96	0,84	
Q00000	1,000 H	Maquinaria auxiliar	0,08	0,08	
QMAQ03	0,060 h	Máquina pintura airless manual	17,23	1,03	
TMAT01	0,720 kg	Pintura acrílica blanca especial ciudad	1,48	1,07	
%100	1,000 %	Medios auxiliares	4,20	0,04	
TOTAL PARTIDA					4,25

Asciende el precio total de la partida a la mencionada cantidad de CUATRO EUROS con VEINTICINCO CÉNTIMOS

SH4 M2 Pintura acrílica en marcas y símbolos

Pintura acrílica especial ciudad, marcas símbolos, no reflexiva de color blanco (u otro color). Realmente pintado, incluido premarcaje, balizamiento y tiempo de espera de secado.

O003	0,030 H	Capataz	18,46	0,55	
O004	0,170 H	Oficial primera	16,76	2,85	
O007	0,170 H	Peón especializado	13,96	2,37	
Q00000	1,000 H	Maquinaria auxiliar	0,08	0,08	
QMAQ03	0,160 h	Máquina pintura airless manual	17,23	2,76	
TMAT01	0,720 kg	Pintura acrílica blanca especial ciudad	1,48	1,07	
%300	4,000 %	Medios auxiliares	9,70	0,39	
TOTAL PARTIDA					10,07

Asciende el precio total de la partida a la mencionada cantidad de DIEZ EUROS con SIETE CÉNTIMOS

SH7 M2 Borrado marca vial, fresadora

Borrado marca vial, previo marcaje a borrar, mediante fresadora mecánica.

O003	0,020 H	Capataz	18,46	0,37	
O004	0,100 H	Oficial primera	16,76	1,68	
O007	0,100 H	Peón especializado	13,96	1,40	
Q00000	1,000 H	Maquinaria auxiliar	0,08	0,08	
QMAQ04	0,150 h	Máquina fresadora	16,67	2,50	
%300	4,000 %	Medios auxiliares	6,00	0,24	
TOTAL PARTIDA					6,27

Asciende el precio total de la partida a la mencionada cantidad de SEIS EUROS con VEINTISIETE CÉNTIMOS

CUADRO DE DESCOMPUESTOS

CÓDIGO CANTIDAD UD RESUMEN PRECIO SUBTOTAL IMPORTE

CAPÍTULO CAP.04 ALUMBRADO

A040010st MI Formación en canalización alumbrado 2T terrisco

Canalización en zonas de terrisco para red de alumbrado/semáforos, incluyendo excavación manual/mecánica en cualquier tipo de terreno salvando servicios existentes de sección 40x66cm., retirada, transporte y vertido del material sobrante a vertedero, cama de gravilla de 4 cm. de espesor, suministro y colocación de dos tubos normalizados s/ REBT de 75 mm., guías, suministro, vertido y extendido de hormigón en masa HM-20 en protección de los tubos, relleno de material seleccionado Z1 compactado en tongadas de 25 cm.

O003	0,020 H	Capataz	18,46	0,37
O004	0,050 H	Oficial primera	16,76	0,84
O007	0,100 H	Peón especializado	13,96	1,40
Q47053	0,050 H	Compresor diesel dos martillos	7,93	0,40
Q47029	0,020 H	Camión trayler 27Tn	29,63	0,59
Q00000	0,180 H	Maquinaria auxiliar	0,08	0,01
Q001a	0,020 H	Retroexcavadora mediana tipo mixta	28,07	0,56
TA0030	2,000 MI	Tubo de PVC de 75 mm diámetro tipo Aiscan de 4.5kN	1,79	3,58
TA0070	0,060 M3	Gravilla 0/7	4,41	0,26
T01119	0,040 M3	Hormigón HM-20 P-20	58,50	2,34
%0200	2,000 %	Medios auxiliares	10,40	0,21
TOTAL PARTIDA				10,56

Asciende el precio total de la partida a la mencionada cantidad de DIEZ EUROS con CINCUENTA Y SEIS CÉNTIMOS

A040020 MI Canalización alumbrado acera

Canalización bajo aceras para red de alumbrado/semáforos, incluyendo la demolición de la acera, excavación manual/mecánica en cualquier tipo de terreno salvando servicios existentes de sección 40x66cm., retirada, transporte y vertido del material sobrante a vertedero, cama de gravilla de 4 cm. de espesor, suministro y colocación de 2 tubos normalizados s/ REBT de 75 mm., y guías, suministro, vertido y extendido de hormigón en masa HM-20 en protección de los tubos, relleno de zahorra ZA-1 compactada en tongadas de 25 cm.

O003	0,015 H	Capataz	18,46	0,28
O004	0,150 H	Oficial primera	16,76	2,51
O007	0,150 H	Peón especializado	13,96	2,09
Q47053	0,100 H	Compresor diesel dos martillos	7,93	0,79
Q001a	0,100 H	Retroexcavadora mediana tipo mixta	28,07	2,81
Q47029	0,150 H	Camión trayler 27Tn	29,63	4,44
Q00000	0,150 H	Maquinaria auxiliar	0,08	0,01
TA0070	0,060 M3	Gravilla 0/7	4,41	0,26
T01119	0,040 M3	Hormigón HM-20 P-20	58,50	2,34
TA0030	2,000 MI	Tubo de PVC de 75 mm diámetro tipo Aiscan de 4.5kN	1,79	3,58
T01047	0,120 M3	Zahorra artificial transportada	9,36	1,12
%0200	2,000 %	Medios auxiliares	20,20	0,40
TOTAL PARTIDA				20,63

Asciende el precio total de la partida a la mencionada cantidad de VEINTE EUROS con SESENTA Y TRES CÉNTIMOS

A040030a MI Formación en canalización alumbrado calzada existente

Canalización bajo calzadas con firme existente para red de alumbrado/semáforos, incluyendo el corte a disco del pavimento, demolición del pavimento, excavación manual/mecánica en cualquier tipo de terreno salvando servicios existentes de sección 50x60cm., retirada, transporte y vertido del material sobrante a vertedero, cama de arena de 4 cm. de espesor, suministro y colocación de dos tubos normalizados s/ REBT de 75mm. y guías, suministro, vertido y extendido de hormigón en masa HM-20 en protección de los tubos hasta el aglomerado, relleno con zahorra artificial tipo ZA aporte de material granular previo al aglomerado, riego de adherencia y capa de aglomerado asfáltico S-12 de 5 cm. de espesor, totalmente terminado.

O003	0,050 H	Capataz	18,46	0,92
O004	0,300 H	Oficial primera	16,76	5,03
O007	0,300 H	Peón especializado	13,96	4,19
Q47053	0,300 H	Compresor diesel dos martillos	7,93	2,38
Q001a	0,100 H	Retroexcavadora mediana tipo mixta	28,07	2,81
Q47029	0,100 H	Camión trayler 27Tn	29,63	2,96
Q00000	0,400 H	Maquinaria auxiliar	0,08	0,03
T01119	0,200 M3	Hormigón HM-20 P-20	58,50	11,70
T46050	1,500 Kg	Emulsión bituminosa EC-I	0,21	0,32
TA0030	2,000 MI	Tubo de PVC de 75 mm diámetro tipo Aiscan de 4.5kN	1,79	3,58
T46325	0,096 Tm	Aglomerado asfáltico S-12	32,75	3,14
%0300	3,000 %	Medios auxiliares	37,10	1,11
TOTAL PARTIDA				38,17

Asciende el precio total de la partida a la mencionada cantidad de TREINTA Y OCHO EUROS con DIECISIETE CÉNTIMOS

CUADRO DE DESCOMPUESTOS

CÓDIGO	CANTIDAD UD	RESUMEN	PRECIO	SUBTOTAL	IMPORTE
A040110	Ud	Arqueta 40x40x70 cm interior			
Arqueta de derivación de bloque vibrado de hormigón y rellenos los huecos con hormigón en masa HM-20. Medidas interiores 40x40x70 cm., con marco y tapa de fundición según norma EN-124, (tapa C-250 en acera o D-400 en calzada) revestida con pintura hidrosoluble negra, con cuatro patines de caucho para evitar ruidos por bateo tapa/marco, con escudo central de la ciudad de Palma e inscripciones "AJUNTAMENT DE PALMA" y "ENLLUMENAT PUBLIC" s/ modelos normalizados por el Servicio Municipal de Alumbrado , suelo de la arqueta de tierra con lecho de arena, orificios para entrada de tuberías , enlucido interior con mortero de cemento.					
O003	0,060 H	Capataz	18,46	1,11	
O004	0,600 H	Oficial primera	16,76	10,06	
O007	0,900 H	Peón especializado	13,96	12,56	
Q47053	0,060 H	Compresor diesel dos martillos	7,93	0,48	
Q00000	0,600 H	Maquinaria auxiliar	0,08	0,05	
T01119	0,022 M3	Hormigón HM-20 P-20	58,50	1,29	
T01205	0,040 M3	Mortero de cemento Portland de 440kg	49,30	1,97	
TA0020	1,000 Ud	Marco y tapa de fundición tipo C-250 de 40x40 cm	30,23	30,23	
TA0060	0,980 M2	Tablero prefabricado de madera de pino de 197x50cm	12,88	12,62	
%0300	3,000 %	Medios auxiliares	70,40	2,11	

TOTAL PARTIDA..... 72,48

Asciende el precio total de la partida a la mencionada cantidad de SETENTA Y DOS EUROS con CUARENTA Y OCHO CÉNTIMOS

A040330	Ud	Mazacota 800x800x800mm			
Cimentación de 800x800x800mm, de Hormigon HM-25 P-20 vibrado y encofrado, incluso excavación, plantilla, pernos, con retirada, transporte y vertido del material sobrante a vertedero.					
O003	0,050 H	Capataz	18,46	0,92	
O004	0,100 H	Oficial primera	16,76	1,68	
O007	0,100 H	Peón especializado	13,96	1,40	
Q001a	0,170 H	Retroexcavadora mediana tipo mixta	28,07	4,77	
T47053	0,100 H	Compr.diesel 2 martillos	7,93	0,79	
Q47029	0,100 H	Camión trayler 27Tn	29,63	2,96	
Q00000	1,200 H	Maquinaria auxiliar	0,08	0,10	
T01119	0,512 M3	Hormigón HM-25 P-20	58,50	29,95	
TA0060	1,500 M2	Tablero prefabricado de madera de pino de 197x50cm	12,88	19,32	
TA0050	4,000 Ud	Pernos de anclaje	3,19	12,76	
%0500	5,000 %	Medios auxiliares	74,70	3,74	

TOTAL PARTIDA..... 78,39

Asciende el precio total de la partida a la mencionada cantidad de SETENTA Y OCHO EUROS con TREINTA Y NUEVE CÉNTIMOS

A040410	Ud	Conexión a arqueta existente			
Conexión a arqueta de alumbrado público existente, incluyendo excavación, perforación arqueta, rejuntado con mortero de c.p., limpieza de arqueta, totalmente terminado.					
O003	0,030 H	Capataz	18,46	0,55	
O004	0,300 H	Oficial primera	16,76	5,03	
O007	0,300 H	Peón especializado	13,96	4,19	
T47053	0,300 H	Compr.diesel 2 martillos	7,93	2,38	
Q47029	0,400 H	Camión trayler 27Tn	29,63	11,85	
Q00000	0,300 H	Maquinaria auxiliar	0,08	0,02	
T01200	0,030 M3	Mortero de cemento Portland de 250kg	36,75	1,10	
%0350	3,500 %	Medios auxiliares	25,10	0,88	

TOTAL PARTIDA..... 26,00

Asciende el precio total de la partida a la mencionada cantidad de VEINTISEIS EUROS

PRESUPUESTO Y MEDICIONES

CÓDIGO	RESUMEN	UDS	LONGITUD	ANCHURA	ALTURA	PARCIALES	CANTIDAD	PRECIO	IMPORTE
CAPÍTULO CAP.01 DEMOLICIONES Y MOVIMIENTOS DE TIERRAS									
F010020A	MI Arranque de bordillo de hormigon								
	Arranque de bordillo hasta 15 cm. de espesor, incluyendo retirada y transporte de escombros a vertedero.								
ACT0010		1	170,00			170,00	170,00		707,20
							170,00	4,16	707,20
F010070	MI Recorte con disco de pavimento existente								
	Recorte de cualquier tipo de pavimento existente con disco, incluso posterior barrido y limpieza de restos.								
ACT0010		1	15,00			15,00	15,00		16,65
							15,00	1,11	16,65
F010090	MI Excavación en zanja para nueva alineación en cimentación del bordillo								
	Excavación manual en zanja para nueva alineación en cimentación de bordillo, incluyendo recorte previo del pavimento de acera o asfalto, demolición del mismo, excavación con compresor de 35 x 35 cm de sección, carga de sobrantes y transporte a vertedero incluso parte proporcional de planchas metálicas y rellenos provisionales para paso de peatones y vehículos.								
ACT0010	SOBRE PERFIL TEÓRICO	2	18,00			36,00			
ACT0010		1	170,00			170,00	206,00		828,12
							206,00	4,02	828,12
F010090a	M3 Excavación en formación de caja de viales								
	Excavación en formación de caja de la explanada en cualquier tipo de terreno, incluso el desbroce del terreno y retirada de capa vegetal, salvando servicios existentes, incluso ayuda manual en zonas de difícil acceso, con excavación mecánica, transporte y retirada de material sobrante a vertedero, rasanteo de la explanada, nivelación y compactación del fondo de la caja.								
ACT0010	SOBRE PERFIL TEÓRICO	1	557,26			557,26	557,26		2.986,91
							557,26	5,36	2.986,91
TOTAL CAPÍTULO CAP.01 DEMOLICIONES Y MOVIMIENTOS DE TIERRAS									4.538,88

PRESUPUESTO Y MEDICIONES

CÓDIGO	RESUMEN	UDS	LONGITUD	ANCHURA	ALTURA	PARCIALES	CANTIDAD	PRECIO	IMPORTE
CAPÍTULO CAP.02 PAVIMENTACIÓN									
F020030	MI Bordillo prefabricado 0,50x0,25x0,15								
	Suministro y colocación de bordillo de hormigón vibrocomprimido de 0,50 x 0,25 x 0,15 m. según normas UNE, normalizado por el Ayuntamiento de Palma, incluyendo, alineación, rasanteo, cortes de disco, re- juntado con mortero de cemento, formación de vados, pasos de peato- nes, con 30 l/ml. de hormigón HM-20 en asiento y trasdós, retirada, transporte y vertido de productos sobrantes a vertedero.								
ACT0010		2	17,00			34,00			
ACT0010		1	170,00			170,00	204,00		2.152,20
							204,00	10,55	2.152,20
F020041	M3 Subbase granular Z.-1								
	M3 Sub-base granular Z-1, suministrada, extendida, corrección de hu- medad y compactación hasta el 98 % del E.P. Rasanteo, nivelación y compactación, medido sobre perfil teórico.								
ACT0010	SOBRE PERFIL TEÓRICO	1	947,24			947,24	947,24		12.181,51
							947,24	12,86	12.181,51
F030020	M2 Riego de imprimación								
	Riego de imprimación con emulsión asfáltica ECL-1 a razón de 1,5 kg/m2. de betún, previo barrido energico.								
ACT0010		1	168,00	15,50		2.604,00	2.604,00		1.953,00
							2.604,00	0,75	1.953,00
F030026	MI Sellado de juntas								
	Sellado de juntas, entre la nueva capa de rodadura y la existente con emulsión asfáltica ECL-1 y cemento.								
ACT0010		1	170,00			170,00	170,00		47,60
							170,00	0,28	47,60
F030024	M2 Capa de rodadura aglomerado 5cms tipo S-12,S12M.								
	Capa de rodadura de aglomerado asfáltico tipos: S-12, S-12M, con un espesor de 5 cm. extendido y compactado.								
ACT0010		1	168,00	15,50		2.604,00	2.604,00		14.009,52
							2.604,00	5,38	14.009,52
	TOTAL CAPÍTULO CAP.02 PAVIMENTACIÓN								30.343,83

PRESUPUESTO Y MEDICIONES

CÓDIGO	RESUMEN	UDS	LONGITUD	ANCHURA	ALTURA	PARCIALES	CANTIDAD	PRECIO	IMPORTE
CAPÍTULO CAP.03 SEÑALIZACIÓN HORIZONTAL									
SH2	M2 Pintura acrílica en banda de aparcamiento de 15cms	Pintura acrílica especial ciudad, en banda de aparcamiento de 15 centímetros de ancho, en eje, de forma continua o discontinua, no reflexiva de color blanco (u otro color). Realmente pintado, incluido premarcaje, balizamiento y tiempo de espera de secado.							
ACT0010	Borrado de negro banda de aparcamiento								
ACT0010	Señalización plazas aparcamientos	140			1,52		212,80		
ACT0010	Señalización longitudinal	170			0,15		25,50		
ACT0010	Señalización amarillo plazas PMR	4			1,52		6,08		
ACT0010	Señalización amarillo líneas PMR	8	6,00		0,15		7,20		
							251,58		1.353,50
							251,58	5,38	1.353,50
SH3	M2 Pintura acrílica en marcas transversales	Pintura acrílica especial ciudad, marcas transversales en isletas, pasos de peatones, líneas de paro, dados de 30x50 centímetros, no reflexiva de color blanco (u otro color). Realmente pintado, incluido premarcaje, balizamiento y tiempo de espera de secado.							
ACT0010	Barras ceda el paso	4	0,80		0,40		1,28		5,44
							1,28	4,25	5,44
SH4	M2 Pintura acrílica en marcas y simbolos	Pintura acrílica especial ciudad, marcas simbolos, no reflexiva de color blanco (u otro color). Realmente pintado, incluido premarcaje, balizamiento y tiempo de espera de secado.							
ACT0010	simbolo ceda	1			1,43		1,43		
ACT0010	flecha doble	3			1,50		4,50		
ACT0010	flecha simple	2			1,30		2,60		
							8,53		85,90
							8,53	10,07	85,90
SH7	M2 Borrado marca vial , fresadora	Borrado marca vial, previo marcaje a borrar, mediante fresadora mecánica.							
ACT0010	supresion plazas	3			1,52		4,56		28,59
							4,56	6,27	28,59
TOTAL CAPÍTULO CAP.03 SEÑALIZACIÓN HORIZONTAL.....									1.473,43

PRESUPUESTO Y MEDICIONES

CÓDIGO	RESUMEN	UDS	LONGITUD	ANCHURA	ALTURA	PARCIALES	CANTIDAD	PRECIO	IMPORTE
CAPÍTULO CAP.04 ALUMBRADO									
A040010st	MI Formación en canalización alumbrado 2T terrisco								
	Canalización en zonas de terrisco para red de alumbrado/semáforos, incluyendo excavación manual/mecánica en cualquier tipo de terreno salvando servicios existentes de sección 40x66cm., retirada, transporte y vertido del material sobrante a vertedero, cama de gravilla de 4 cm. de espesor, suministro y colocación de dos tubos normalizados s/ REBT de 75 mm., guías, suministro, vertido y extendido de hormigón en masa HM-20 en protección de los tubos, relleno de material seleccionado Z1 compactado en tongadas de 25 cm.								
ACT0010		1	160,00			160,00	160,00		1.689,60
							160,00	10,56	1.689,60
A040020	MI Canalización alumbrado acera								
	Canalización bajo aceras para red de alumbrado/semáforos, incluyendo la demolición de la acera, excavación manual/mecánica en cualquier tipo de terreno salvando servicios existentes de sección 40x66cm., retirada, transporte y vertido del material sobrante a vertedero, cama de gravilla de 4 cm. de espesor, suministro y colocación de 2 tubos normalizados s/ REBT de 75 mm., y guías, suministro, vertido y extendido de hormigón en masa HM-20 en protección de los tubos, relleno de zahorra ZA-1 compactada en tongadas de 25 cm.								
ACT0010		1	8,50			8,50	8,50		175,36
							8,50	20,63	175,36
A040030a	MI Formación en canalización alumbrado calzada existente								
	Canalización bajo calzadas con firme existente para red de alumbrado/semáforos, incluyendo el corte a disco del pavimento, demolición del pavimento, excavación manual/mecánica en cualquier tipo de terreno salvando servicios existentes de sección 50x60cm., retirada, transporte y vertido del material sobrante a vertedero, cama de arena de 4 cm. de espesor, suministro y colocación de dos tubos normalizados s/ REBT de 75mm. y guías, suministro, vertido y extendido de hormigón en masa HM-20 en protección de los tubos hasta el aglomerado, relleno con zahorra artificial tipo ZA aporte de material granular previo al aglomerado, riego de adherencia y capa de aglomerado asfáltico S-12 de 5 cm. de espesor, totalmente terminado.								
ACT0010		1	6,00			6,00	6,00		229,02
							6,00	38,17	229,02
A040110	Ud Arqueta 40x40x70 cm interior								
	Arqueta de derivación de bloque vibrado de hormigón y rellenos los huecos con hormigón en masa HM-20. Medidas interiores 40x40x70 cm., con marco y tapa de fundición según norma EN-124, (tapa C-250 en acera o D-400 en calzada) revestida con pintura hidrosoluble negra, con cuatro patines de caucho para evitar ruidos por bateo tapa/marco, con escudo centrado de la ciudad de Palma e inscripciones "AJUNTA-MENT DE PALMA" y "ENLLUMENAT PUBLIC" s/ modelos normalizados por el Servicio Municipal de Alumbrado , suelo de la arqueta de tierra con lecho de arena, orificios para entrada de tuberías , enlucido interior con mortero de cemento.								
ACT0010		11				11,00	11,00		797,28
							11,00	72,48	797,28
A040330	Ud Mazacota 800x800x800mm								
	Cimentación de 800x800x800mm, de Hormigón HM-25 P-20 vibrado y encofrado, incluso excavación, plantilla, pernos, con retirada, transporte y vertido del material sobrante a vertedero.								
ACT0010		10				10,00	10,00		783,90
							10,00	78,39	783,90
A040410	Ud Conexión a arqueta existente								
	Conexión a arqueta de alumbrado público existente, incluyendo excavación, perforación arqueta, rejuntado con mortero de c.p., limpieza de arqueta, totalmente terminado.								
ACT0010		1				1,00	1,00		26,00
							1,00	26,00	26,00
TOTAL CAPÍTULO CAP.04 ALUMBRADO.....									3.701,16

PRESUPUESTO Y MEDICIONES

CÓDIGO	RESUMEN	UDS	LONGITUD	ANCHURA	ALTURA	PARCIALES	CANTIDAD	PRECIO	IMPORTE
<hr/>									
TOTAL.....									
<hr/>									
40.057,30									

**PRESSUPOST DE LES OBRES D'AMPLIACIÓ D'APARCAMENT PROVISIONAL EN
SUPERFÍCIE EN ELS BARRIS DEL RAFAL NOU I VELL EN COORDINACIÓ AMB L'AMPLIACIÓ
DE LA XARXA DE CARRILS BICI**

RESUMEN DEL PRESSUPOST

Cap.	Resumen	Import
CAP.01	DEMOLIC. Y MOV. TERRES	4.538,88 €
CAP.02	PAVIMENTACIÓ	30.343,83 €
CAP.03	SENYALITZACIÓ HORITZONTAL	1.473,43 €
CAP.04	OBRA CIVIL ENLLUMENAT PÚBLIC	3.701,16 €
	TOTAL EXECUCIÓ MATERIAL	40.057,30 €
	13 % DESPESES GENERALS	5.207,45 €
	6 % BENEFICI INDUSTRIAL	2.403,44 €
	SUMA	47.668,19 €
	PRESSUPOST DE SEGURITAT I SALUT	801,40 €
	GESTIÓ RESIDUS	1.052,68 €
	SUMA	49.522,27 €
	21 % IVA	10.399,68 €
	TOTAL PRESSUPOST LICITACIÓ	59.921,95 €

Puja el pressupost d'execució per Contracta a la quantitat de CINQUANTA-NOU MIL NOU CENTS VINT-I-U EUROS AMB NORANTA CINC CÈNTIMS (59.921,95 €), IVA inclòs.

Palma, 25 de julio de 2017

L'ETOP Municipal,

Fernando Rodríguez Jiménez